



APSTIPRINĀTS:
Daugavpils 1. arodvidusskolas
iepirkuma komisijas sēdē
2011. gada 06. jūnijā
(Protokols Nr. 1)
Iepirkumu komisijas priekšsēdētāja

Latgales Transporta un sakaru
tehniskās skolas direktora vietniece
Lidija Plavinska _____

ATKLĀTA KONKURSA NOLIKUMS

**„Speciālā aprīkojuma iegāde un uzstādīšana elektromontieru mācību darbnīcā
un kabinetā”**

Iepirkuma identifikācijas Nr.: 1AVS 2011/2 ERAF

Pasūtītājs: Daugavpils 1. arodvidusskola

Daugavpils
2011. gads

SATURS

NOLIKUMĀ LIETOTIE TERMIŅI UN SAĪSINĀJUMI	3
1. VISPĀRĪGĀ INFORMĀCIJA	3
1.1. PASŪTĪTĀJS.....	3
1.2. IEPIRKUMA IDENTIFIKĀCIJAS NUMURS	3
1.3. KONTAKTPERSONA	3
1.4. IEPIRKUMA METODE	3
1.5. INFORMĀCIJAS APMAIŅA UN PAPILDUS INFORMĀCIJAS SNIEGŠANA.....	4
1.6. ATKLĀTA KONKURSA NOLIKUMA PIEEJAMĪBA UN SAŅEMŠANAS IESPĒJAS.....	4
1.7. PIEDĀVĀJUMA IESNIEGŠANAS VIETA, DATUMS, LAIKS UN KĀRTĪBA	4
1.8. PIEDĀVĀJUMA ATVĒRŠANAS VIETA, DATUMS, LAIKS UN KĀRTĪBA	5
1.9. PIEDĀVĀJUMA DERĪGUMA TERMIŅŠ	5
1.10. PIEDĀVĀJUMA NODROŠINĀJUMS.....	5
1.11. PIEDĀVĀJUMA NOFORMĒJUMA PRASĪBAS.....	6
2. INFORMĀCIJA PAR IEPIRKUMA PRIEKŠMETU	7
2.1. IEPIRKUMA PRIEKŠMETA APRAKSTS.....	7
2.2. TEHNISKĀ SPECIFIKĀCIJA.....	7
2.3. LĪGUMA IZPILDES VIETA UN LAIKS	8
3. PRASĪBAS PRETENDENTAM UN IESNIEGTĀJAM PIEDĀVĀJUMAM. IESNIEDZAMIE DOKUMENTI.....	8
3.1. OBLIGĀTIE NOSACĪJUMI PRETENDENTA DALĪBAI IEPIRKUMA PROCEDŪRĀ	8
3.2. PRASĪBAS ATTIECĪBĀ UZ PRETENDENTA IESPĒJĀM VEIKT PROFESIONĀLO DARBĪBU.....	9
3.3. PRETENDENTA SAIMNIECISKAJAM UN FINANSIĀLAJAM STĀVOKLIM NOTEIKTĀS PRASĪBAS	10
3.4. PRETENDENTA TEHNISKAJĀM UN PROFESIONĀLAJĀM SPĒJĀM NOTEIKTĀS PRASĪBAS.....	10
3.5. PRETENDENTA ATLASĒS DOKUMENTI – INFORMĀCIJA, KAS NEPIECIEŠAMA, LAI NOVĒRTĒTU PRETENDENTU	10
3.6. PRASĪBAS TEHNISKAJAM PIEDĀVĀJUMAM	12
3.7. PRASĪBAS FINANŠU PIEDĀVĀJUMAM.....	13
4. APAKŠUZŅĒMĒJI	13
5. VĒRTĒŠANA – PRETENDENTU ATLASE UN PIEDĀVĀJUMA IZVĒLE	13
5.1. VĒRTĒŠANA	13
5.2. ĀRITMĒTISKĀS KĻŪDAS LABOŠANA.....	14
5.3. NĒPAMATOTI LĒTA PIEDĀVĀJUMA NOTEIKŠANA	14
6. LĒMUMA PUBLICĒŠANA, PRETENDENTU INFORMĒŠANA PAR PIENĒMTO LĒMUMU UN LĪGUMA SLĒGŠANA	14
6.1. LĒMUMA PIENĒMŠANA	14
6.2. LĒMUMA PUBLICĒŠANA.....	15
6.3. PRETENDENTU INFORMĒŠANA	15
6.4. IEPIRKUMA LĪGUMA SLĒGŠANA	15
7. IEPIRKUMU KOMISIJAS TIESĪBAS UN PIENĀKUMI.....	15
8. PRETENDENTA TIESĪBAS UN PIENĀKUMI	16
9. IEPIRKUMA LĪGUMS	16
10. PIELIKUMU SARAKSTS.....	16
1. PIELIKUMS – TEHNISKĀ SPECIFIKĀCIJA.....	18
2. PIELIKUMS – PIETEIKUMS DALĪBAI IEPIRKUMA PROCEDŪRĀ	29
3. PIELIKUMS – TEHNISKAIS PIEDĀVĀJUMS.....	30
4. PIELIKUMS – FINANŠU PIEDĀVĀJUMS.....	32
5. PIELIKUMS - PRETENDENTA PIEREDZES APRAKSTS	33
6. PIELIKUMS – IESAISTĪTĀ VADOŠĀ PERSONĀLA PIEREDZES APRAKSTS (CV)	34
7. PIELIKUMS - SAIMNIECISKI VISIZDEVĪGĀKĀ PIEDĀVĀJUMA NOTEIKŠANAS KĀRTĪBA.....	36
8. PIELIKUMS - PIEDĀVĀJUMA NODROŠINĀJUMA FORMA.....	38
9. PIELIKUMS - LĪGUMA PROJEKTS	39

NOLIKUMĀ LIETOTIE TERMINI UN SAĪSINĀJUMI

Izpildītājs - Atklātajā konkursā uzvarējušais Pretendents, ar kuru tiek slēgts iepirkuma līgums.

Piegādātājs - Fiziska vai juridiska persona, šādu personu apvienība jebkurā to kombinācijā, kas piedāvā tirgū piegādāt preces.

Pretendents – Piegādātājs (fiziska persona vai juridiska persona, šādu personu apvienība jebkurā to kombinācijā), kas iesniedzis piedāvājumu.

PIL – Publisko iepirkumu likums.

Komisija – Pasūtītāja izveidota pastāvīga Iepirkumu komisija.

Konkurss – Atklāts konkurss šīs iepirkuma procedūras izpratnē.

Nolikums – Iepirkumu komisijas apstiprinātais atklāta konkursa nolikums.

Preces – Visu veidu iekārtas, instrumenti, aprīkojums un tehnoloģijas, kas tiek iepirktas atklāta konkursa ietvaros.

1. VISPĀRĪGĀ INFORMĀCIJA

1.1. Pasūtītājs

Daugavpils 1. arodvidusskola

Pasūtītāja rekvizīti:

Vienotais reģistrācijas Nr. 90000030894

Adrese: Mendeļejeva ielā 1, Daugavpilī, LV-5410

Tālrunis: 654 41018

Fakss: 654 41018

E-pasta adrese: jevgenijs_k@inbox.lv

Iepirkuma procedūru veic ar Daugavpils 1. arodvidusskolas iepirkumu komisija ar 2010.gada 20. jūlija rīkojumu Nr. 01-9/181a par iepirkumu komisijas izveidošanu (turpmāk – Iepirkumu komisija).

Iepirkums tiek veikts Eiropas Reģionālās attīstības fonda finansēta projekta “Mācību aprīkojuma modernizācija un infrastruktūras uzlabošana Daugavpils 1. arodvidusskolā” turpmāk tekstā – Projekts) ietvaros, par kura īstenošanu 2010.gada 25.augustā ir noslēgta Vienošanās Nr. 2010/0152/3DP/3.1.1.1.0/10/IPIA/VIAA/044 starp Valsts izglītības attīstības aģentūru un Daugavpils 1. arodvidusskolu (turpmāk tekstā – Vienošanās), un saskaņā ar šīs Vienošanās ietvaros Pasūtītāja izstrādāto un Valsts izglītības attīstības aģentūrai iesniegto Iepirkumu plānu.

1.2. Iepirkuma identifikācijas numurs

1AVS 2011/2 ERAF

1.3. Kontaktpersona

Iepirkuma komisijas noteiktā kontaktpersona:

Inessa Petkune

Tālrunis: 29182432

E-pasta adrese: inessapetkune@inbox.lv

Adrese: Mendeļejeva iela 1, Daugavpils, LV-5410.

1.4. Iepirkuma metode

Atklāts konkurss.

1.5. Informācijas apmaiņa un papildus informācijas sniegšana

1.5.1. Informācijas apmaiņa starp Pasūtītāju, no vienas puses, un ieinteresētajiem Piegādātājiem, no otras puses, notiek rakstveidā - pa pastu, faksu un elektroniski. Pieprasījumi jāadresē iepirkuma „Speciālā aprīkojuma iegāde un uzstādīšana elektromontieru mācību darbnīcā un kabinetā”, identifikācijas Nr. 1AVS 2011/2 ERAF, komisijai.

1.5.2. Ieinteresētajiem Piegādātājiem ir tiesības pieprasīt paskaidrojumus par iepirkumu, tai skaitā prasīt paskaidrojumus par Nolikumu pa pastu, faksu un elektroniski.

1.5.3. Uz informācijas pieprasījumiem un jautājumiem obligāti jābūt norādei: Iepirkums „Speciālā aprīkojuma iegāde un uzstādīšana elektromontieru mācību darbnīcā un kabinetā”, identifikācijas Nr. 1AVS 2011/2 ERAF. Pasūtītājs nosūta informāciju Piegādātājam, kas pieprasījis informāciju, un vienlaicīgi citiem Pasūtītājam zināmajiem Piegādātājiem, nodrošinot, ka netiek publicēta informācija par Piegādātāju, kas uzdevis jautājumu vai pieprasījis informāciju, ka arī vienlaicīgi jautājums un atbilde tiek publicēti Pasūtītāja mājas lapā www.lavs.lv, nodrošinot tiešu un brīvu elektronisku pieeju.

1.5.4. Pasūtītājs ir tiesīgs iepirkuma nolikumā veikt precizējumus, par to publicējot informāciju Pasūtītāja mājas lapā www.lavs.lv, nodrošinot tiešu un brīvu elektronisko pieeju.

1.5.5. Tiek uzskatīts, ka Piegādātājs ir saņēmis informāciju, ja Pasūtītājs to ir ievietojis Daugavpils 1. arodividusskolas mājas lapā www.lavs.lv.

1.6. Atklāta konkursa nolikuma pieejamība un saņemšanas iespējas

1.6.1. Ar Nolikumu līdz 1.7.1. punktā minētā piedāvājuma iesniegšanas termiņa beigām var iepazīties Daugavpils 1. arodividusskolas mājas lapā www.lavs.lv, kurai Pasūtītājs nodrošina tiešu un brīvu pieeju, un personīgi, ierodoties šī Nolikuma 1.1. punktā minētajā adresē.

1.6.2. Ieinteresētajiem Piegādātājiem ir pienākums sekot līdzi Nolikumā publicētajai un/vai aktualizētajai informācijai. Iepirkumu komisija nav atbildīga par to, ja kāda ieinteresētā persona nav iepazinies ar informāciju, kurai ir nodrošināta tieša un brīva elektroniskā pieeja.

1.7. Piedāvājuma iesniegšanas vieta, datums, laiks un kārtība

1.7.1. Piedāvājums jāiesniedz Pasūtītājam darba dienās no plkst. 08:30 līdz 12:00, no plkst. 13:00 līdz 16:00, bet ne vēlāk kā līdz 2011. gada 15. jūlijam plkst. 10:00 Daugavpils 1. arodividusskolā, 14. kabinetā, 1. stāvā, Mendeļejeva ielā 1, Daugavpilī, LV-5410.

1.7.2. Pretendents atbilstoši 1.11. punktā noteiktajām prasībām noformētu piedāvājumu iesniedz personīgi vai nosūta to pa pastu uz adresi Daugavpils 1. arodividusskola, Mendeļejeva iela 1, Daugavpils, LV-5410. Pasta sūtījumam jābūt nogādātam šī nolikuma 1.7.1. punktā norādītajā adresē līdz minētajam termiņam.

1.7.3. Pasūtītāja pārstāvis piedāvājumu neatvērtu atdod vai nosūta tā iesniedzējam, ja:

1.7.3.1. piedāvājums neatbilst nolikuma 1.11.1 un 1.11.2. punktā minētajām prasībām vai

1.7.3.2. piedāvājums tiek iesniegts pēc 1.7.1. punktā norādītā piedāvājuma iesniegšanas termiņa beigām.

1.7.4. Saņemot piedāvājumu, Pasūtītāja pārstāvis to reģistrē, norādot piedāvājuma reģistrācijas numuru, Pretendenta nosaukumu, saņemšanas datumu un laiku. Piedāvājumi tiek glabāti neatvērti līdz piedāvājumu iesniegšanas termiņa beigām un noteiktajai piedāvājumu atvēršanas sanāksmei.

**Piedāvājuma pieņemšanas fakts nekalpo par pierādījumu, ka iesniegtais piedāvājums atbilst visām 1.11.1. un 1.11.2. punktā minētajām prasībām.*

1.8. Piedāvājuma atvēršanas vieta, datums, laiks un kārtība

1.8.1. Piedāvājumu atvēršanas sanāksme notiks 2011.gada 15. jūlijā, plkst. 10.00, Daugavpils 1. arodividusskolā 14.kabinetā, 1.stāvā, Mendeļejeva ielā 1, Daugavpilī, LV-541.

1.8.2. Piedāvājumu atvēršana ir atklāta.

1.8.3. Piedāvājumus atver to iesniegšanas secībā, nosaucot pretendentu, piedāvājuma iesniegšanas laiku un piedāvāto līgumcenu katrai iepirkuma daļai atsevišķi. Pēc visu 1.7.1.punkta nosacījumiem atbilstoši iesniegto Piedāvājumu atvēršanas sanāksmi slēdz.

1.9. Piedāvājuma derīguma termiņš

1.9.1. Piedāvājuma derīguma termiņš – 90 (deviņdesmit) kalendārās dienas no piedāvājuma atvēršanas dienas.

1.9.2. Gadījumā, ja līdz šim termiņam netiek noslēgts iepirkuma līgums, Pasūtītājs var lūgt piedāvājuma derīguma termiņu pagarināt.

1.10. Piedāvājuma nodrošinājums

1.10.1. Pretendentam kopā ar piedāvājumu ir jāiesniedz piedāvājuma nodrošinājums. Piedāvājuma nodrošinājumu var iesniegt kā atsevišķu dokumentu vai pievienotu pārējiem piedāvājumā ietvertajiem dokumentiem (cauršūtu kopā ar pārējiem piedāvājuma dokumentiem). Gadījumā, ja Pretendents iesniedz piedāvājumus par vairākām daļām, tas var iesniegt vienu piedāvājuma nodrošinājumu, kurā norādīts kopējais piedāvājuma nodrošinājuma apmērs un katras iepirkuma daļas apmērs, vai iesniegt atsevišķu piedāvājuma nodrošinājumu par katru daļu.

Piedāvājuma nodrošinājuma apmērs ir:

1.daļai – elektromontieru iekārtas, laboratorijas ierīces, rokas elektroinstrumenti, komplekti laboratorijas darbiem - LVL 800,00 (astoņi simti lati 00 santīmi).

2.daļai – specializētie skolēnu un skolotāja darba galdi ar elektroinstalāciju un drošības sistēmu – 1'000,00 (viens tūkstotis latu 00 santīmi).

1.10.2. Piedāvājuma nodrošinājums ir spēkā līdz īsākajam no šādiem termiņiem:

1.10.2.1. līdz nolikuma 1.9.1. punktā minētā piedāvājuma nodrošinājuma derīguma termiņa beigām vai jebkuram piedāvājuma nodrošinājuma derīguma termiņa pagarinājumam, kuru Pasūtītājam rakstveidā paziņojis Pretendents un piedāvājuma nodrošinātājs;

1.10.2.2. līdz iepirkuma līguma noslēgšanai.

1.10.2.3. ja pasūtītājs atzīst kādu Pretendentu par uzvarējušu iepirkuma procedūrā, - līdz dienai, kad izraudzītais Pretendents iesniedz līguma nodrošinājumu.

1.10.3. Piedāvājuma nodrošinājumam jābūt bankas, turpmāk – piedāvājuma nodrošinātājs, izsniegtam piedāvājuma nodrošinājumam, kura nosacījumi atbilst šī atklāta konkursa Nolikuma 8.pielikumā

pievienotajai formai, ar norādi: "Atklātā konkursa „Speciālā aprīkojuma iegāde un uzstādīšana elektromontieru mācību darbnīcā un kabinetā”, identifikācijas Nr. 1AVS 2011/2 ERAF piedāvājuma nodrošinājums”.

- 1.10.4. Piedāvājuma nodrošinātājs izmaksā Pasūtītājam piedāvājuma nodrošinājuma summu, ja Pretendents:
- 1.10.4.1. piedāvājuma derīguma termiņā atsauc vai padara savu piedāvājumu par spēkā neesošu;
 - 1.10.4.2. pēc lēmuma par iepirkuma līguma slēgšanu saņemšanas neparaksta vai atsakās parakstīt līgumu.
 - 1.10.4.3. izraudzītais pretendents nav iesniedzis pasūtītājam līguma nodrošinājumu saskaņā ar līguma noteikumiem.

1.11. Piedāvājuma noformējuma prasības

1.11.1. Piedāvājums jāievieto slēgtā aploksnē vai cita veida necaurspīdīgā iepakojumā (kastē vai tml.) tā, lai tajā iekļautā informācija nebūtu redzama un pieejama līdz piedāvājumu atvēršanas brīdim.

1.11.2. Uz aploksnēs (iekpojuma) jānorāda:

- 1.11.2.1. Pretendenta nosaukums un adrese;
- 1.11.2.2. Pasūtītāja nosaukums un adrese;
- 1.11.2.3. Norāde „Piedāvājums Daugavpils 1. arodvidusskolas atklātam konkursam „Speciālā aprīkojuma iegāde un uzstādīšana elektromontieru mācību darbnīcā un kabinetā”, identifikācijas Nr. 1AVS 2011/2 ERAF”, ... daļa (norādīt atbilstošo daļu);
- 1.11.2.4. Norāde „Neatvērt pirms piedāvājumu atvēršanas sanāksmes 2011.gada 15. jūlija plkst.10.00”.

1.11.3. Pretendenti sedz visas izmaksas, kas saistītas ar viņu piedāvājuma sagatavošanu un iesniegšanu Pasūtītājam.

1.11.4. Piedāvājums jāgatavo latviešu valodā. Ja kāds dokuments vai citi piedāvājumā iekļautie informācijas materiāli vai dokumenti nav latviešu valodā, tiem pievieno apliecinātu tulkojumu atbilstoši LR Ministru kabineta 22.08.2000. noteikumu Nr.291 „Kārtība, kādā apliecināmi dokumentu tulkojumi valsts valodā” prasībām.

1.11.5. Pretendents iesniedz atsevišķu piedāvājumu par izvēlēto iepirkuma daļu. Pretendents piedāvājuma variantus neiesniedz.

1.11.6. Piedāvājumā jāietver:

- 1.11.6.1. Pieteikums par piedalīšanos iepirkuma procedūrā, kas sagatavots atbilstoši Nolikuma 2. pielikumā norādītajai formai. Iesniegumu paraksta Pretendenta pārstāvis ar paraksta tiesībām. Ja piedāvājumu iesniedz personu apvienība, tad katrs personu apvienības pārstāvis ar paraksta tiesībām paraksta pieteikumu.
- 1.11.6.2. Pretendenta atlases dokumenti (atbilstoši Nolikuma 3.5. punktam);
- 1.11.6.3. Pretendenta vadītāja vai pilnvarotās personas parakstīts Tehniskais piedāvājums (atbilstoši Nolikuma 3.6. punktam un 3.pielikuma formai);
- 1.11.6.4. Pretendenta vadītāja vai pilnvarotās personas parakstīts Finanšu piedāvājums (atbilstoši Nolikuma 3.7. punktam un 4.pielikuma formai);
- 1.11.6.5. Ja pieteikumu, tehnisko piedāvājumu, finanšu piedāvājumu vai citus piedāvājumā ietvertos dokumentus paraksta pilnvarota persona, pilnvaras oriģināls.

1.11.7. Pretendents piedāvājumu iesniedz 1(vienā) oriģinālā eksemplārā.

1.11.8. Piedāvājumi, kas iesniegti līdz Piedāvājumu iesniegšanas termiņa beigām un atbilst visām 1.11.1. un 1.11.2. punktā minētajām prasībām, netiek atdoti atpakaļ un tiek glabāti atbilstoši Publisko iepirkumu likuma prasībām.

1.11.9. Piedāvājuma dokumentiem jābūt skaidri salasāmiem, lai izvairītos no jebkādiem pārpratumiem. Vārdiem un skaitļiem jābūt bez iestarpinājumiem vai labojumiem. Ja pastāvēs jebkāda veida pretrunas starp skaitlisko vērtību apzīmējumiem ar vārdiem un skaitļiem, noteicošais būs apzīmējums ar vārdiem.

1.11.10. Visi iesniedzamie dokumenti jānoformē atbilstoši 06.05.2010. likuma „Dokumentu juridiskā spēka likums” prasībām un 28.09.2010. Ministru kabineta noteikumu Nr.916 „Dokumentu izstrādāšanas un noformēšanas kārtība” prasībām.

1.11.11. Pretendentam, iesniedzot dokumentu kopijas, katra dokumenta kopija jāapliecina normatīvajos aktos noteiktajā kārtībā. Ja iepirkuma komisijai rodas šaubas par iesniegtā dokumenta kopijas autentiskumu, tā pieprasa, lai Pretendents uzrāda dokumenta oriģinālu.

1.11.12. Piedāvājuma eksemplāram jābūt:

- Caurauklotam (cauršūtām) tā, lai nebūtu iespējams nomainīt lapas;
- Uz pēdējās lapas aizmugures cauršūšanai izmantojamā aukla jānostiprina ar pārlīmētu lapu, kurā norādīts cauršūto lapu skaits skaitliskā un vārdiskā izteiksmē, ko ar savu parakstu un Pretendenta zīmoga nospiedumu (ja tāds paredzēts) apliecina pretendenta vadītājs vai viņa pilnvarotā persona, paraksta atšifrējums, amats, institūcijas nosaukums, dokumenta sagatavošanas datums un vieta;
- Ar secīgi numurētām visām lapām;
- Ar pievienotu satura rādītāju.

2. INFORMĀCIJA PAR IEPIRKUMA PRIEKŠMETU

2.1. Iepirkuma priekšmeta apraksts

2.1.1. Iepirkuma priekšmets ir preces, kas tiek iegādātas iepirkuma „Speciālā aprīkojuma iegāde un uzstādīšana elektromontieru mācību darbnīcā un kabinetā”, identifikācijas Nr. 1AVS 2011/2 ERAF ietvaros. Iepirkuma priekšmets ir aprakstīts un jāpiedāvā atbilstoši tehniskajai specifikācijai (Nolikuma 1. pielikums).

2.1.2. Iepirkuma priekšmets sastāv no divām daļām:

1.daļa – Elektromontieru iekārtas, laboratorijas ierīces, rokas elektroinstrumenti, komplekti laboratorijas darbiem.

2.daļa – Specializētie skolēnu un skolotāja darba galdi ar elektroinstalāciju un drošības sistēmu.

Pretendents var iesniegt piedāvājumus par vienu vai vairākām daļām. Pretendents iesniedz atsevišķu piedāvājumu par katru izvēlēto iepirkuma daļu, noformētu un iesniegtu atbilstoši nolikuma 1.11.punkta prasībām.

2.1.3. Iepirkuma priekšmetam atbilstošais CPV kods:

31600000-2.

2.2. Tehniskā specifikācija

Atklātais konkurss „Speciālā aprīkojuma iegāde un uzstādīšana elektromontieru mācību darbnīcā un kabinetā”, identifikācijas Nr. 1AVS 2011/2 ERAF tiek īstenots Eiropas Reģionālās attīstības fonda finansētā projekta “ Mācību aprīkojuma modernizācija un infrastruktūras uzlabošana Daugavpils 1. arodividusskolā” (turpmāk tekstā – Projekts) ietvaros, par kura īstenošanu 2010.gada 25.augustā ir noslēgta Vienošanās Nr. 2010/0152/3DP/3.1.1.1.0/10/IPIA/VIAA/044 starp Valsts izglītības attīstības aģentūru un Daugavpils 1. Arodividusskolu (turpmāk tekstā – Vienošanās).

Iepirkuma procedūras mērķis ir modernizēt Daugavpils 1. arodividusskolas darbam nepieciešamo

materiāltehnisko bāzi ar nolūku uzlabot mācību programmu kvalitāti.

Prasības iegādājamajām precēm – Tehniskā specifikācija – ir pievienotas šī Nolikuma 1.pielikumā.

Tehniskajā specifikācijā uzskaitītais un aprakstītais aprīkojums (turpmāk Nolikumā saukts arī preces) tiek iegādāts kompleksi, paredzot, ka Pretendents, ar kuru tiks noslēgts iepirkuma līgums, veiks preču piegādi Daugavpilī, Pasūtītāja norādītā adresē, un kopā ar piegādi nodrošinās katras no piegādājamajām precēm un/vai preču grupām garantiju, uzstādīšanu un nodošanu ekspluatācijā un apkalpošanu (turpmāk tekstā – kompleksā piegāde). Detalizēts piegādes, garantijas, uzstādīšanas, nodošanas ekspluatācijā un apkalpošanas apraksts ir norādīts Tehniskajā specifikācijā šī Nolikuma 1.pielikumā.

Īstenojot preču piegādi, ir jāņem vērā Pasūtītāja noteiktās kvantitatīvās un kvalitatīvās prasības un jāievēro spēkā esošie LR normatīvie akti, kuri reglamentē iepirkuma procedūras ietvaros iegādājamo preču piegādi, uzstādīšanu, nodošanu ekspluatācijā, tehnisko apkopi, bojājumu un tehnisko kļūmju novēršanu un preču nomaiņu neatgriezeniska bojājuma gadījumā to garantijas laikā un ievērojot garantijas nosacījumus.

2.3. Līguma izpildes vieta un laiks

2.3.1. Līguma izpildes vieta – Daugavpils 1. arodividusskola, Mendeļejeva 1, Daugavpils, LV-5410, statistiskais kods LV005.

Visu šajā iepirkuma procedūrā iegādājamo preču piegādes vieta ir Daugavpils pilsētā. Konkrētā vieta (adrese un kabinets) tiks saskaņoti starp Pasūtītāju un izvēlēto Piegādātāju pēc līguma noslēgšanas un pirms preču faktiskās piegādes.

2.3.2. Maksimālais paredzamais līguma izpildes termiņš: ne ilgāk kā līdz 2012.gada 01. martam.

3. PRASĪBAS PRETENDENTAM UN IESNIEGTAJAM PIEDĀVĀJUMAM. IESNIEDZAMIE DOKUMENTI

3.1. Obligātie nosacījumi Pretendenta dalībai iepirkuma procedūrā

3.1.1. Attiecībā uz Pretendentu nav iestājies neviens no Publisko iepirkumu likuma 39.panta nosacījumiem, tajā skaitā 39.panta pirmās daļas noteikumiem saistībā ar 39.panta trešās un ceturtās daļas noteikumiem, un nav tādu apstākļu, kuri Pretendentam liegtu piedalīties iepirkuma procedūrā saskaņā ar Publisko iepirkumu likuma prasībām, t.i.,

Pasūtītājs izslēdz kandidātu vai pretendentu no turpmākās dalības iepirkuma procedūrā, kā arī neizskata pretendenta piedāvājumu jebkurā no šādiem gadījumiem:

1) kandidāts, pretendents vai persona, kurai ir kandidāta vai pretendenta pārstāvības tiesības vai lēmuma pieņemšanas vai uzraudzības tiesības attiecībā uz šo kandidātu vai pretendentu, ar tādu tiesas spriedumu vai prokurora priekšrakstu par sodu, kurš stājies spēkā un kļuvis neapstrīdams, ir atzīta par vainīgu koruptīva rakstura noziedzīgos nodarījumos, krāpnieciskās darbībās finanšu jomā, noziedzīgi iegūtu līdzekļu legalizācijā vai līdzdalībā noziedzīgā organizācijā;

2) kandidāts vai pretendents ar tādu kompetentas institūcijas lēmumu vai tiesas spriedumu, kurš stājies spēkā un kļuvis neapstrīdams, ir atzīts par vainīgu darba tiesību būtiskā pārkāpumā, kas izpaužas kā:

a) viena vai vairāku tādu valstu pilsoņu vai pavalstnieku nodarbināšana, kuri nav Eiropas Savienības dalībvalstu pilsoņi vai pavalstnieki, ja tie Eiropas Savienības dalībvalstu teritorijā uzturas nelikumīgi,

b) vienas personas nodarbināšana bez rakstveida darba līguma noslēgšanas, ja tā konstatēta atkārtoti gada laikā, vai divu vai vairāku personu vienlaicīga nodarbināšana bez rakstveida darba līguma noslēgšanas;

3) kandidāts vai pretendents ar tādu kompetentas institūcijas lēmumu vai tiesas spriedumu, kurš stājies spēkā un kļuvis neapstrīdams, ir atzīts par vainīgu konkurences tiesību pārkāpumā, kas izpaužas kā vertikālā vienošanās, kuras mērķis ir ierobežot pircēja iespēju noteikt tālākpārdošanas cenu, vai horizontālā karteļa

vienošanās, izņemot gadījumu, kad attiecīgā institūcija, konstatējot konkurences tiesību pārkāpumu, kandidātu vai pretendentu ir atbrīvojusi no naudas soda;

4) ir pasludināts kandidāta vai pretendenta maksātnespējas process, apturēta vai pārtraukta kandidāta vai pretendenta saimnieciskā darbība, uzsākta tiesvedība par kandidāta vai pretendenta bankrotu vai tiek konstatēts, ka līdz līguma izpildes paredzamajam beigu termiņam kandidāts vai pretendents būs likvidēts;

5) kandidātam vai pretendentam Latvijā un valstī, kurā tas reģistrēts vai kurā atrodas tā pastāvīgā dzīvesvieta (ja tas nav reģistrēts Latvijā vai tā pastāvīgā dzīvesvieta nav Latvijā), ir nodokļu parādi, tajā skaitā valsts sociālās apdrošināšanas obligāto iemaksu parādi, kas kopsummā katrā valstī pārsniedz 100 latus;

6) Latvijā reģistrēta (atrodas pastāvīgā dzīvesvieta) kandidāta vai pretendenta darba ņēmēju mēneša vidējie darba ienākumi pirmajos trijos gada ceturkšņos pēdējo četru gada ceturkšņu periodā līdz pieteikuma vai piedāvājuma iesniegšanas dienai ir mazāki par 70 procentiem no darba ņēmēju vidējiem darba ienākumiem valstī minētajā periodā attiecīgajā nozarē atbilstoši NACE 2.red. klasifikācijas divu zīmju līmenim pēc Valsts ieņēmumu dienesta apkopotajiem datiem, kas publicēti Valsts ieņēmumu dienesta mājaslapā internetā. Ja kandidāts vai pretendents kā nodokļu maksātājs ir reģistrēts pēdējo četru gada ceturkšņu periodā līdz pieteikuma vai piedāvājuma iesniegšanas dienai, tiek ņemti vērā darba ņēmēju mēneša vidējie darba ienākumi periodā no nākamā mēneša pēc reģistrācijas mēneša līdz pieteikuma vai piedāvājuma iesniegšanas dienai;

7) kandidāta vai pretendenta — fiziskās personas, kuras pastāvīgā dzīvesvieta ir Latvijā, kura nenodarbina citas personas un ir reģistrēta kā saimnieciskās darbības veicēja, viena divpadsmitā daļa no deklarētā apliekamā ienākuma no saimnieciskās darbības gadā, par kuru ir iestājies gada ienākumu deklarācijas iesniegšanas termiņš, ir mazāka par 70 procentiem no darba ņēmēju vidējiem mēneša darba ienākumiem pirmajos trijos gada ceturkšņos pēdējo četru gada ceturkšņu periodā līdz pieteikuma vai piedāvājuma iesniegšanas dienai attiecīgajā nozarē atbilstoši NACE 2.red. klasifikācijas divu zīmju līmenim pēc Valsts ieņēmumu dienesta apkopotajiem datiem, kas publicēti Valsts ieņēmumu dienesta mājaslapā internetā;

8) ārvalstī reģistrēta (atrodas pastāvīgā dzīvesvieta) kandidāta vai pretendenta darba ņēmēju mēneša vidējie darba ienākumi pirmajos trijos gada ceturkšņos pēdējo četru gada ceturkšņu periodā līdz pieteikuma vai piedāvājuma iesniegšanas dienai ir mazāki par 70 procentiem no darba ņēmēju vidējiem darba ienākumiem valstī, kurā kandidāts vai pretendents reģistrēts (atrodas tā pastāvīgā dzīvesvieta), minētajā periodā attiecīgajā nozarē atbilstoši NACE 2.red. klasifikācijas divu zīmju līmenim. Ja kandidāts vai pretendents kā nodokļu maksātājs attiecīgajā ārvalstī ir reģistrēts pēdējo četru gada ceturkšņu periodā līdz pieteikuma vai piedāvājuma iesniegšanas dienai, tiek ņemti vērā darba ņēmēju mēneša vidējie darba ienākumi periodā no nākamā mēneša pēc reģistrācijas mēneša līdz pieteikuma vai piedāvājuma iesniegšanas dienai;

9) kandidāta vai pretendenta — fiziskās personas, kuras pastāvīgā dzīvesvieta ir ārvalstī, kura nenodarbina citas personas un ir reģistrēta kā saimnieciskās darbības veicēja, viena divpadsmitā daļa no deklarētā apliekamā ienākuma no saimnieciskās darbības gadā, par kuru ir iestājies gada ienākumu deklarācijas iesniegšanas termiņš, ir mazāka par 70 procentiem no darba ņēmēju vidējiem mēneša darba ienākumiem valstī, kurā atrodas kandidāta vai pretendenta pastāvīgā dzīvesvieta, pirmajos trijos gada ceturkšņos pēdējo četru gada ceturkšņu periodā līdz pieteikuma vai piedāvājuma iesniegšanas dienai attiecīgajā nozarē atbilstoši NACE 2.red. klasifikācijas divu zīmju līmenim;

10) kandidāts vai pretendents ir sniedzis nepatiesu informāciju savas kvalifikācijas novērtēšanai vai vispār nav sniedzis pieprasīto informāciju.

3.1.2. Nolikuma 3.1.1.punktā noteiktās prasības attiecas uz visiem personu apvienības dalībniekiem jebkādā tās kombinācijā, kā arī uz Pretendenta norādītām personām, uz kuru iespējām pretendents balstās, lai apliecinātu, ka tā kvalifikācija atbilst iepirkuma procedūras dokumentos noteiktajām prasībām.

3.2. Prasības attiecībā uz Pretendenta iespējām veikt profesionālo darbību

3.2.1. Pretendents ir reģistrēts atbilstoši normatīvo aktu prasībām.

3.2.2. Nolikuma 3.2.1. punktā noteiktās prasības attiecas uz visiem personu apvienības dalībniekiem, kā arī uz pretendenta apakšuzņēmējiem, ja tādi tiek piesaistīti līguma izpildē.

3.3. Pretendenta saimnieciskajam un finansiālajam stāvoklim noteiktās prasības

3.3.1. Pretendenta saimnieciskais un finansiālais stāvoklis ir atbilstošs konkrētā līguma izpildei – Pretendenta gada finanšu apgrozījums katrā no pēdējiem trīs noslēgtajiem finanšu gadiem ir līdzvērtīgs vai lielāks par piedāvātās līgumcenas apjomu. Uzņēmumiem, kuru darbības ilgums ir īsāks par trīs noslēgtiem finanšu gadiem, apgrozījums katrā no noslēgtajiem finanšu gadiem ir līdzvērtīgs vai lielāks par piedāvātās līgumcenas apjomu. Uzņēmumiem, kuru darbības laiks ir īsāks par vienu noslēgtu finanšu gadu, apgrozījums darbības periodā ir līdzvērtīgs vai lielāks par piedāvātās līgumcenas apjomu.

3.3.2. Ja Pretendents ir personu apvienība, tās saimnieciskais un finansiālais stāvoklis ir atbilstošs konkrētā līguma izpildei – visu personu apvienībā iesaistīto dalībnieku kopējais gada finanšu apgrozījums katrā no pēdējiem trīs noslēgtajiem finanšu gadiem ir līdzvērtīgs vai lielāks par piedāvātās līgumcenas apjomu. Personu apvienībai, kuras visu dalībnieku darbības ilgums ir īsāks par trīs noslēgtiem finanšu gadiem, kopējais apgrozījums katrā no noslēgtajiem finanšu gadiem ir līdzvērtīgs vai lielāks par piedāvātās līgumcenas apjomu. Ja vismaz viena personu apvienības dalībnieka darbības ilgums ir līdzvērtīgs vai garāks par trīs noslēgtiem finanšu gadiem, personu apvienības saimnieciskais un finansiālais stāvoklis tiek vērtēts par pēdējiem trīs noslēgtajiem finanšu gadiem.

3.4. Pretendenta tehniskajām un profesionālajām spējām noteiktās prasības

3.4.1. Pretendents pēdējo trīs gadu laikā (2008., 2009., 2010.gads) ir veicis vismaz 1 (atbilstoši iepirkuma daļai) līdzvērtīgu preču piegādi (par līdzvērtīgu ir uzskatāma piegāde, kura atbilst šādiem visiem nosacījumiem: a) piegādāto preču funkcionālais pielietojums atbilst šī iepirkuma ietvaros iegādājamo preču funkcionālajam pielietojumam; b) piegādes ir veiktas, izmantojot kompleksu piegādes veidu: preces ir piegādātas, uzstādītas, nodotas ekspluatācijā, veikta pasūtītāja personāla apmācība un nodrošināta preču tehniskā apkope un bojājumu un tehnisko kļūmju novēršana).

3.4.2. Pretendentam ir preču piegādei, uzstādīšanai un tehniskajai apkopei nepieciešamie instrumenti, iekārtas un tehniskais aprīkojums.

3.4.3. Pretendents spēj uzņemties atbildību par riskiem, kas var iestāties līguma izpildes laikā.

3.4.4. Pretendentam ir personāls ar pieredzi pēdējo 3 gadu laikā vismaz vienā funkcionāli līdzīgu preču (piegādāto preču funkcionālais pielietojums atbilst šī iepirkuma ietvaros iegādājamo preču funkcionālajam pielietojumam) piegādē: uzstādīšanā, pasūtītāja personāla apmācībā, tehniskajā apkopē un bojājumu vai kļūmju novēršanā vai tas apņemas šādu personālu nodrošināt.

3.4.5. Pretendenta piedāvātajam personālam, kurš veiks preču uzstādīšanu, nodošanu ekspluatācijā, Pasūtītāja personāla apmācību un tehnisko apkopi un bojājumu vai kļūmju novēršanu, papildus noteiktās prasības (visam personālam kopumā):

3.4.5.1. Zināšanas un prasmes iegādājamo preču uzstādīšanā, pasūtītāja personāla apmācībā, tehniskajā apkopē un bojājumu vai kļūmju novēršanā;

3.4.5.2. Valodu prasmes: teicamas latviešu valodas zināšanas, ļoti labas krievu valodas un labas angļu valodas zināšanas.

3.4.6. Pretendentiem, kuri iesniedz piedāvājumu šī atklāta konkursa nolikumā minēto preču piegādei, kvalitātes nodrošināšanas sistēma iekārtu apkalpošanas jomā atbilst ISO-9001 vai līdzvērtīgam standartam un to ir sertificējušas institūcijas, kuras atbilst Eiropas Savienības sertifikācijas standartiem. Pasūtītājs atzīst ekvivalentus sertifikātus, ko izdevušas institūcijas citas Eiropas Savienības dalībvalstīs, kā arī akceptēs citus piegādātāja iesniegtos pierādījumus par kvalitātes nodrošinājuma pasākumiem.

3.5. Pretendenta atlases dokumenti – informācija, kas nepieciešama, lai novērtētu Pretendentu

3.5.1. Lai novērtētu Pretendenta kompetenci un atbilstību Nolikuma 3.1., 3.2., 3.3. un 3.4. punktu prasībām, Pretendentam jāiesniedz šādi atlases dokumenti, lai apliecinātu savu kompetenci vai atbilstību izvirzītajām prasībām:

3.5.1.1. Apliecinājums, ka uz Pretendentu neattiecas Publisko iepirkumu likuma 39.panta nosacījumi, tajā skaitā 39.panta pirmās daļas noteikumi saistībā ar 39.panta trešās un ceturtās daļas noteikumiem, un nav tādu apstākļu, kuri Pretendentam liegtu piedalīties iepirkuma procedūrā saskaņā ar Publisko iepirkumu likuma prasībām. Gadījumā, ja piedāvājumu iesniedz personu apvienība, vai Pretendents kopā ar apakšuzņēmējiem, apliecinājumu iesniedz visas nolikuma 3.1.2.punktā noteiktās personas.

3.5.1.2. Pretendents, kuram piešķirtas līguma slēgšanas tiesības, 10 (desmit) darba dienu laikā no lēmuma pieņemšanas dienas iesniedz izziņu(-s), kuru/-as izdevusi kompetenta institūcija (Latvijas Republikā – Uzņēmumu reģistrs), kas apliecina, ka Pretendents un, gadījumā, ja piedāvājumu iesniedz personu apvienība vai Pretendents kopā ar apakšuzņēmējiem, izziņu par katru piedāvājumā iesaistīto dalībnieku par to, ka neviens no viņiem nav pasludināts par maksātnespējīgu, neatrodas likvidācijas stadijā vai tā saimnieciskā darbība nav apturēta vai pārtraukta, un izziņu, kas satur informāciju arī par amatpersonām ar paraksta tiesībām (kopija). Ja attiecīgais Pretendents noteiktajā termiņā neiesniedz minētos dokumentus, pasūtītājs to izslēdz no dalības iepirkuma procedūrā.

Pretendents ir tiesīgs izziņu iesniegt kopā ar piedāvājumu.

3.5.1.3. Pretendents, kuram piešķirtas līguma slēgšanas tiesības, 10 (desmit) darba dienu laikā no lēmuma pieņemšanas dienas iesniedz izziņu (-s), ko izdevis Valsts ieņēmumu dienests vai pašvaldība Latvijā vai līdzvērtīga nodokļu administrēšanas iestāde citā valstī, kurā tas reģistrēts vai kurā atrodas tā pastāvīgā dzīvesvieta (ja tas nav reģistrēts Latvijā vai tā pastāvīgā dzīvesvieta nav Latvijā), kas apliecina, ka Pretendentam nav nodokļu parādu, tajā skaitā valsts sociālās apdrošināšanas obligāto iemaksu parādu, kas kopsummā katrā valstī pārsniedz 100 latu (kopija). Ja attiecīgais Pretendents noteiktajā termiņā neiesniedz minētos dokumentus, pasūtītājs to izslēdz no dalības iepirkuma procedūrā. Gadījumā, ja piedāvājumu iesniedz personu apvienība vai pretendents kopā ar apakšuzņēmējiem, izziņu (-as) iesniedz visas nolikuma 3.1.2.punktā noteiktās personas.

Pretendents ir tiesīgs izziņu iesniegt kopā ar piedāvājumu.

3.5.1.4. Pretendents, kuram piešķirtas līguma slēgšanas tiesības, 10 (desmit) darba dienu laikā no lēmuma pieņemšanas dienas iesniedz izziņu (-s), ko izdevis Valsts ieņēmumu dienests, kas apliecina, ka Pretendenta darba ņēmēju mēneša vidējie darba ienākumi pirmajos trijos gada ceturkšņos pēdējo četru gada ceturkšņu periodā līdz piedāvājuma iesniegšanas dienai nav mazāki par 70% no darba ņēmēju vidējiem darba ienākumiem valstī minētajā periodā attiecīgajā nozarē atbilstoši NACE 2.red. klasifikācijas divu zīmju līmenim. (kopija). Gadījumā, ja piedāvājumu iesniedz personu apvienība vai pretendents kopā ar apakšuzņēmējiem, izziņu (-as) iesniedz visas nolikuma 3.1.2.punktā noteiktās personas. Ārvalstī reģistrēts vai pastāvīgi dzīvojošs pretendents iesniedz savu apliecinājumu.

Pretendents ir tiesīgs izziņu iesniegt kopā ar piedāvājumu.

3.5.1.5. Latvijas Republikas Uzņēmumu reģistra vai līdzvērtīgas iestādes citā valstī izsniegtas reģistrācijas apliecība vai izziņa (-s), kas apliecina, ka Pretendents, personu apvienības dalībnieki un apakšuzņēmēji ir reģistrēti likumā noteiktajā kārtībā (kopija).

3.5.1.6. Gadījumā, ja piedāvājumu iesniedz personu apvienība, katra personu apvienības dalībnieka parakstīts dokuments (apliecinājums vai vienošanās), kurš apliecina katra personu apvienības dalībnieka pilnvarojumu vienam no dalībniekiem Pretendenta vārdā iesniegt piedāvājumu, un apliecina katra dalībnieka uzņemtās saistības attiecībā uz dalību līguma izpildē, un slēgt līgumu gadījumā, ja Pasūtītājs izvēlēsies šo piedāvājumu iepirkuma līguma slēgšanai.

3.5.1.7. Gadījumā, ja piedāvājumu iesniedz Pretendents ar apakšuzņēmēju (-iem), parakstīts dokuments (apliecinājums vai vienošanās), kas apliecina apakšuzņēmēja uzņemtās saistības attiecībā uz dalību līguma izpildē, gadījumā, ja Pasūtītājs izvēlēsies šo piedāvājumu iepirkuma līguma slēgšanai.

3.5.1.8. Piedāvājuma nodrošinājums, kas sagatavots atbilstoši 8.pielikumā norādītajai Piedāvājuma nodrošinājuma formai un par summu, kas norādīta Nolikuma 1.10.1.punktā. Gadījumā, ja Pretendents iesniedz piedāvājumus par vairākām daļām, tas var iesniegt vienu piedāvājuma nodrošinājumu, kurā norādīts kopējais piedāvājuma nodrošinājuma apmērs un katras iepirkuma daļas apmērs, vai iesniegt atsevišķu piedāvājuma nodrošinājumu par katru daļu.

3.5.1.9. Pretendenta parakstīts apliecinājums, par to, ka gadījumā, ja Pasūtītājs izvēlēsies šo piedāvājumu iepirkuma līguma slēgšanai, Pretendents 10 (desmit) dienu laikā no paziņojuma par līguma slēgšanu saņemšanas iesniegs bankas izsniegtu saistību nodrošinājumu 5% apmērā no līguma kopējās summas.

3.5.1.10. Pretendenta parakstīta izziņa par tā finanšu apgrozījumu pēdējo trīs noslēgto pārskata gadu laikā (oriģināls), norādot atsevišķi katra gada apgrozījumu. Gadījumā, ja piedāvājumu iesniedz personu apvienība, izziņu iesniedz katrs tās dalībnieks.

3.5.1.11. Pretendenta pieredzes apraksts saskaņā ar nolikuma 3.4.1. punktu, sagatavots atbilstoši 5.pielikumā „Pretendenta pieredzes apraksts” pievienotajai formai (oriģināls, Pretendenta parakstīts).

3.5.1.12. Vismaz 1 (viena) atsauksme no pasūtītāja, kuras vajadzībām Pretendents pēdējo 3 (trīs) gadu laikā ir piegādājis iepirkuma priekšmetam līdzvērtīgas preces un ir veicis šo preču uzstādīšanu, nodošanu ekspluatācijā, tehnisko apkopi un bojājumu vai tehnisko kļūmju novēršanu un darbinieku apmācības (veicis kompleksu piegādi). Atsauksmē jāsniedz informācija par pasūtītāju, piegādātajām precēm un uzstādīšanu, nodošanu ekspluatācijā, tehnisko apkopi un bojājumu vai tehnisko kļūmju novēršanu un darbinieku apmācībām, līguma izpildes periodu, preču funkcionālo pielietojumu. Atsauksmes iesniedzamas par piegādēm, kas norādītas Pretendenta piedāvājumā iesniegtajā veikto piegāžu sarakstā (5.pielikums). Atsauksmes jānoformē atbilstoši 01.07.2010. spēkā stājušās likuma “Dokumentu juridiskā spēka likums” prasībām.

3.5.1.13. Pretendenta piedāvātā vadošā personāla dzīvesgājuma aprakstu (CV), kas sagatavots atbilstoši 6.pielikumā norādītajai formai, un izglītības dokuments/-i un/vai apmācību sertifikāts/-i, kas apliecina piedāvātā personāla zināšanas un prasmes iegādājamo preču uzstādīšanā, pasūtītāja personāla apmācībā, tehniskajā apkopē un bojājumu vai kļūmju novēršanā.

3.5.1.14. Apliecinājumu un pierādījumus, ka konkrētajām pretendenta piegādātajām precēm tiek nodrošināta ražotāja garantija un ka pretendents ir izpildījis visus objektīvi nepieciešamos priekšnosacījumus šādas garantijas iegūšanai (pierādījumi, ka pretendents spēj nodrošināt pirkuma apliecinājo dokumentu un ražotāja garantijas talonu /kartīšu/ uzrādīšanu). Informācija par konkrētās pretendenta piegādātās preces ražotāja autorizētiem servisa centriem.

3.5.1.15. Dokumentu, kas apliecina, ka Pretendenta kvalitātes nodrošināšanas sistēma iekārtu apkalpošanas jomā atbilst ISO-9001 vai līdzvērtīgam standartam un to ir sertificējušas institūcijas, kuras atbilst Eiropas Savienības sertifikācijas standartiem. Pasūtītājs atzīst ekvivalentus sertifikātus, ko izdevušas institūcijas citas Eiropas Savienības dalībvalstīs, kā arī akceptēs citus piegādātāja iesniegtos pierādījumus par kvalitātes nodrošinājuma pasākumiem.

3.6. Prasības Tehniskajam piedāvājumam

3.6.1. Pretendenta Tehniskajam piedāvājumam jāatbilst nolikuma 3.pielikumā norādītajai Tehniskā piedāvājuma formai.

3.6.2. Tehniskajam piedāvājumam jābūt Pretendenta parakstītam.

3.6.3. Tehniskajā piedāvājumā iekļauj:

3.6.3.1. tehnisko piedāvājumu, atbilstoši tehniskajai specifikācijai;

3.6.3.2.sarakstu ar Pretendenta piedāvāto vadošo personālu, kas sniedz skaidru un nepārprotamu

informāciju par līguma izpildē iesaistīto personālu un tā veicamajiem uzdevumiem;

3.6.3.3. piegādes izpildes laika grafiku (no līguma noslēgšanas brīža līdz preču nodošanai ekspluatācijā);

3.6.3.4. Pretendenta piedāvājumu preču garantijai, tehniskai apkopei un bojājumu vai tehnisku kļūmju novēršanai, personāla apmācībām un instrukciju nodrošinājumam.

3.7. Prasības Finanšu piedāvājumam

3.7.1. Finanšu piedāvājums jā sagatavo atbilstoši Nolikuma 4. pielikumā norādītajai formai.

3.7.2. Finanšu piedāvājumam jābūt Pretendenta parakstītam.

3.7.3. Finanšu piedāvājumā piedāvātajā cenā iekļaujamas visas ar Tehniskajā specifikācijā noteikto preču piegādi saistītās izmaksas Latvijas latos, atsevišķi izdalot PVN.

4. APAKŠUZŅĒMĒJI

4.1. Pretendents var iesaistīt apakšuzņēmējus.

4.2. Ja līguma izpildē paredzams iesaistīt apakšuzņēmējus, Pretendents tos norāda un papildus iesniedz šādu dokumentu:

4.2.1. Apakšuzņēmēja paraksttiesīgas amatpersonas parakstītu apliecinājumu par to, ka apakšuzņēmējs piekrīt sadarbībai gadījumā, ja Pasūtītājs izvēlēsies šo piedāvājumu iepirkuma līguma slēgšanai, un kurā nepārprotami norādītas apakšuzņēmēja uzņemtās saistības attiecībā uz dalību līguma izpildē, gadījumā, ja Pasūtītājs izvēlēsies šo piedāvājumu iepirkuma līguma slēgšanai.

5. VĒRTĒŠANA – PRETENDENTU ATLASE UN PIEDĀVĀJUMA IZVĒLE

5.1. Vērtēšana

5.1.1. Piedāvājumu noformējuma pārbaudi, Pretendentu atlasī (atbilstoši izslēgšanas nosacījumiem un noteiktajām tehniskajām un kvalifikācijas prasībām – nolikuma 3. punkts), tehnisko piedāvājumu atbilstības pārbaudi un piedāvājuma izvēli saskaņā ar izraudzīto piedāvājuma izveles kritēriju – **saimnieciski izdevīgākais piedāvājums** (turpmāk tekstā – Piedāvājumu vērtēšanu) Iepirkumu komisija veic slēgtā sēdē katrai iepirkuma daļai atsevišķi.

5.1.2. Piedāvājumu vērtēšanu Iepirkumu komisija veic šādos 4 (četros) posmos, katrā nākamajā posmā vērtējot tikai tos piedāvājumus, kas nav noraidīti iepriekšējā posmā:

1. posms – Piedāvājumu noformējuma pārbaude

Iepirkumu komisija pārbauda, vai piedāvājums sagatavots un noformēts atbilstoši nolikuma 1.11. punktā norādītajām prasībām. Ja piedāvājums noformēts atbilstoši 1.11.punkta prasībām, komisija lemj par tā virzīšanu tālākai vērtēšanai atbilstoši 2.posma „Pretendentu atlase” prasībām, pretējā gadījumā tas tiek izslēgts no turpmākas dalības iepirkuma procedūrā.

2. posms – Pretendentu atlase

Iepirkumu komisija atbilstoši savai kompetencei un ņemot vērā pretendentu iesniegtos atlases dokumentus, novērtē, vai Pretendenti atbilst nolikuma 3.1., 3.2., 3.3., 3.4., 3.5. punktos norādītajām prasībām. Ja Pretendents, ņemot vērā iesniegtos atlases dokumentus, atbilst nolikuma 3.1., 3.2., 3.3., 3.4., 3.5.punktu prasībām, komisija lemj par piedāvājuma virzīšanu tālākai vērtēšanai atbilstoši 3.posma „Tehnisko piedāvājumu atbilstības pārbaude” prasībām, pretējā gadījumā tas tiek izslēgts no turpmākas dalības iepirkuma procedūrā.

3. posms – Tehnisko piedāvājumu atbilstības pārbaude

Tehnisko piedāvājumu atbilstības pārbaudi Iepirkumu komisija veic novērtējot, vai Tehniskais piedāvājums atbilst nolikuma 3.6. punktā norādītajām prasībām. Ja piedāvājums atbilst nolikuma 3.6.punkta prasībām, komisija lemj par tā vērtēšanu atbilstoši 4.posma „Piedāvājuma izvēle” prasībām, pretējā gadījumā tas tiek izslēgts no turpmākas dalības iepirkuma procedūrā.

4. posms – Piedāvājuma izvēle

Iepirkumu komisija pārbauda, vai finanšu piedāvājumā nav aritmētiskās kļūdas un labo tās (nolikuma 5.2. punkts „Aritmētiskās kļūdas labošana”);

Iepirkumu komisija pārbauda, vai piedāvājums nav nepamatoti lēts (nolikuma 5.3. punkts „Nepamatoti lēta piedāvājuma noteikšana”);

Iepirkumu komisija nosaka **saimnieciski izdevīgāko piedāvājumu** un Pretendentu, kura piedāvājums, izvērtējot visus iesniegtos piedāvājumus un salīdzinot iegūto punktu skaitu, noteikts kā visām Pasūtītāja prasībām atbilstošs **saimnieciski izdevīgākais piedāvājums**, tiek atzīts par uzvarētāju.

Komisija pārbauda, vai tā pretendenta piedāvājums, kurš noteikts kā visam Pasūtītāja prasībām atbilstošs saimnieciski izdevīgākais piedāvājums, atbilst Pasūtītāja projekta budžeta finanšu resursu iespējām. Iepirkuma komisijai ir tiesības pārtraukt iepirkuma procedūru bez rezultāta gadījumā, ja pretendenta piedāvājums pārsniedz Pasūtītāja projekta budžeta finanšu resursu iespējas.

5.1.3. Gadījumā, ja:

- Piedāvājumu izvērtēšanas laikā Pretendents savu piedāvājumu atsauc vai maina vai
- Pretendents ir iesniedzis nepatiesu informāciju vai vispār nav iesniedzis pieprasīto informāciju vai
- Piedāvājums neatbilst kādai atklāta konkursa nolikumā noteiktajai prasībai vai
- Piedāvājums tiek atzīts par nepamatoti lētu,

Iepirkumu komisija turpmāk šo piedāvājumu neizskata un attiecīgo Pretendentu izslēdz no turpmākās dalības iepirkumā.

5.2. Aritmētiskās kļūdas labošana

5.2.1. Piedāvājumu izvēles laikā Iepirkumu komisija pārbauda, vai piedāvājumā nav aritmētiskās kļūdas (kļūda, kura ir pieļauta vienīgi aritmētisku jeb matemātisku darbību rezultātā).

5.2.2. Ja Iepirkumu komisija piedāvājumā konstatē aritmētisko kļūdu, tā šo kļūdu izlabo.

5.2.3. Par kļūdu labojumu un laboto piedāvājuma summu (piedāvāto līgumcenu) Iepirkumu komisija paziņo Pretendentam, kura pieļautā kļūda labota.

5.2.4. Turpmākajā piedāvājumu vērtēšanā Iepirkumu komisija ņem vērā tikai šajā sadaļā noteiktajā kārtībā veiktos labojumus un laboto piedāvājuma summu.

5.3. Nepamatoti lēta piedāvājuma noteikšana

5.3.1. Ja Iepirkumu komisija konstatē, ka konkrētais piedāvājums varētu būt nepamatoti lēts, Iepirkumu komisija pirms šā piedāvājuma noraidīšanas rakstveidā pieprasa detalizētu paskaidrojumu par būtiskajiem piedāvājuma nosacījumiem, ievērojot Publisko iepirkumu likumā noteikto kārtību un paredzētās iespējas.

5.3.2. Ja izvērtējot Pretendenta sniegto skaidrojumu, Iepirkumu komisija konstatē, ka Pretendents nevar pierādīt, ka tam ir pieejami būtiski piedāvājuma nosacījumi, kas ļauj noteikt tik zemu cenu, Iepirkumu komisija atzīst piedāvājumu par nepamatoti lētu un turpmāk to neizskata.

6. LĒMUMA PUBLICĒŠANA, PRETENDENTU INFORMĒŠANA PAR PIENĒMTO LĒMUMU UN LĪGUMA SLĒGŠANA

6.1. Lēmuma pieņemšana

6.1.1. Iepirkumu komisija nosaka **saimnieciski izdevīgāko piedāvājumu** un pieņem lēmumu par iepirkuma līguma slēgšanu ar Pretendentu, kura piedāvājums atzīts par Pasūtītāja prasībām atbilstošu saimnieciski izdevīgāko piedāvājumu un atbilst Pasūtītāja projekta budžeta finanšu iespējām.

6.2. Lēmuma publicēšana

6.2.1. Iepirkumu komisija ne vēlāk kā 3 (trīs) darba dienu laikā pēc pretendenta informēšanas iesniedz Iepirkumu uzraudzības birojam publicēšanai paziņojumu par iepirkuma procedūras rezultātiem.

6.3. Pretendentu informēšana

6.3.1. Iepirkumu komisija 3 (trīs) darba dienu laikā pēc tam, kad pieņemts lēmums, vienlaikus informē visus Pretendentus par pieņemto lēmumu.

6.4. Iepirkuma līguma slēgšana

6.4.1. Pasūtītājs slēdz iepirkuma līgumu ar iepirkuma komisijas izraudzīto Pretendentu, kas iesniedzis Pasūtītāja prasībām atbilstošu saimnieciski visizdevīgāko piedāvājumu. Iepirkuma līgums tiek slēgts par katru iepirkuma daļu.

6.4.2. Iepirkuma līgumu (9.pielikums) ar izraudzīto Pretendentu slēdz ne agrāk kā nākamajā darbdiēnā pēc nogaidīšanas termiņa beigām, ja Iepirkumu uzraudzības birojā nav Publisko iepirkumu likuma noteiktajā kārtībā iesniegts iesniegums par iepirkuma procedūras pārkāpumiem, un ne vēlāk par piedāvājuma derīguma termiņa beigām.

6.4.3. Ja izraudzītais Pretendents atsakās slēgt iepirkuma līgumu ar Pasūtītāju, Iepirkumu komisija pieņem lēmumu slēgt līgumu ar nākamo pretendentu, kurš atbilst visām Pasūtītāja prasībām un ir piedāvājis saimnieciski izdevīgāko piedāvājumu. Pasūtītājs ir tiesīgs pieprasīt no nākamā pretendenta apliecinājumu un, ja nepieciešams, pierādījumus, ka tas nav uzskatāms par vienu tirgus dalībnieku kopā ar sākotnēji izraudzīto pretendentu. Ja pieņemts lēmums slēgt līgumu ar nākamo pretendentu, kurš piedāvājis saimnieciski izdevīgāko piedāvājumu, bet tas atsakās līgumu slēgt, vai arī nākamais pretendents ir uzskatāms par vienu tirgus dalībnieku kopā ar sākotnēji izraudzīto pretendentu, Iepirkumu komisija pieņem lēmumu pārtraukt iepirkuma procedūru, neizvēloties nevienu piedāvājumu.

7. IEPIRKUMU KOMISIJAS TIESĪBAS UN PIENĀKUMI

7.1. Piedāvājumu izvērtēšanā iepirkumu komisijai ir tiesības pieaicināt ekspertus.

7.2. Iepirkumu komisijai ir tiesības pieprasīt, lai Pretendents rakstiski precizē vai izskaidro informāciju par savu piedāvājumu (tiklīdz, lai netiktu mainīts piedāvājums un tajā ietvertā informācija pēc būtības).

7.3. Iepirkumu komisijai ir tiesības pārbaudīt nepieciešamo informāciju kompetentā institūcijā un/vai publiski pieejamās datu bāzēs.

7.4. Iepirkumu komisijai ir tiesības izdarīt grozījumus konkursa nolikumā pēc paziņojuma ieviešanas internetā un publicēšanas, par to nosūtot citu paziņojumu Iepirkumu uzraudzības birojam, kas tiek ievietots internetā un publicēts Publisko iepirkumu likumā noteiktajā kārtībā.

7.5. Iepirkumu komisijai ir tiesības normatīvajos aktos paredzētajos gadījumos izbeigt vai pārtraukt iepirkuma procedūru bez līguma noslēgšanas.

7.6. Iepirkuma komisijai ir tiesības lemt par atklāta konkursa termiņa pagarinājumu, par to Publisko iepirkumu likumā noteiktajā kārtībā publicējot informāciju.

7.7. Iepirkumu komisijas pienākums ir ne vēlāk kā 6 (sešas) dienas pirms piedāvājumu iesniegšanas termiņa

beigām pēc laikus iesniegta ieinteresētā Piegādātāja rakstiska pieprasījuma sniegt papildu informāciju par atklāta konkursa Nolikumu.

7.8. Iepirkumu komisijas pienākums ir izskatīt Pretendentu piedāvājumus, novērtēt to atbilstību Nolikuma prasībām.

7.9. Iepirkumu komisijas pienākums ir rakstiski informēt visus Pretendentus par konkursa rezultātiem pēc lēmuma pieņemšanas Publisko iepirkumu likumā noteiktajā kārtībā.

8. PRETENDENTA TIESĪBAS UN PIENĀKUMI

8.1. Pretendentam, iesniedzot piedāvājumu, ir pienākums ievērot visus Nolikumā minētos nosacījumus.

8.2. Pretendentam ir pienākums lūgumus pēc jebkāda veida paskaidrojumiem iesniegt Pasūtītājam rakstveidā un laikus, lai Iepirkumu komisija atbildi varētu sniegt šī Nolikuma 7.7. punktā norādītajā termiņā.

8.3. Pretendentam ir pienākums rakstveidā, Iepirkumu komisijas noteiktajā termiņā sniegt papildu informāciju vai paskaidrojumus par piedāvājumu, ja Iepirkumu komisija to pieprasa.

8.4. Pretendentam ir pienākums iesniegt apliecinājumu par piedāvājuma derīguma termiņa pagarinājumu 3 (trīs) darba dienu laikā pēc iepirkuma komisijas rakstiska pieprasījuma, ja Iepirkumu komisija pieņem lēmumu par iepirkuma procedūras termiņa pagarinājumu un Pretendents vēlas turpināt dalību iepirkuma procedūrā.

8.5. Pretendentam, iesniedzot piedāvājumu, ir tiesības pieprasīt un saņemt apliecinājumu tam, ka piedāvājums ir iesniegts.

8.6. Pretendentam ir tiesības pārsūdzēt Iepirkumu komisijas pieņemto lēmumu Publisko iepirkumu likumā noteiktajā kārtībā.

9. IEPIRKUMA LĪGUMS

9.1. Par katru iepirkuma daļu tiek slēgts iepirkuma līgums.

9.2. Ar atklātā konkursā izraudzīto Pretendentu tiek slēgts līgums saskaņā ar Nolikuma 9.pielikumā pievienoto līguma projektu, kas ir šī Nolikuma neatņemama sastāvdaļa.

9.3. Pretendents, kura Piedāvājums atzīts par saimnieciski visizdevīgāko piedāvājumu, paraksta iepirkuma līgumu, kurš sagatavots apstākļos, kad vairs nepastāv tiesiski šķēršļi iepirkuma līguma noslēgšanai, un ne vēlāk kā 10 (desmit) dienu laikā pēc Pasūtītāja rakstveida pieprasījuma.

9.4. Pretendents iebildumus par Nolikumam pievienotā iepirkuma līguma projekta nosacījumiem iesniedz Iepirkumu uzraudzības birojam saskaņā ar Publisko iepirkumu likuma 83.panta 3.daļas kārtību. Pēc PIL minētā termiņa beigām iebildumi par līguma projekta nosacījumiem netiek pieņemti.

9.5. Iepirkuma līgums var tikt precizēts, pamatojoties uz normatīvajiem aktiem, atklāta konkursa Nolikumu un atklāta konkursa uzvarētāja piedāvājumu.

9.6. Ja atklāta konkursa uzvarētājs neparaksta iepirkuma līgumu Pasūtītāja noteiktajā termiņā uzvarētāja vainas dēļ, Pasūtītājs to uzskata par atteikumu slēgt līgumu un ir tiesīgs pieņemt lēmumu slēgt iepirkuma līgumu ar pretendentu, kura piedāvājums ir nākamais saimnieciski visizdevīgākais piedāvājums.

10. PIELIKUMU SARAKSTS

Šim nolikumam ir pievienoti 9 (deviņi) pielikumi, kas ir tā neatņemamas sastāvdaļas:

1.pielikums	Tehniskā specifikācija
2.pielikums	Pieteikums dalībai atklātā konkursā
3.pielikums	Tehniskais piedāvājums
4.pielikums	Finanšu piedāvājums
5.pielikums	Pretendenta pieredzes apraksts
6.pielikums	Iesaistītā personāla pieredzes apraksts (CV)
7.pielikums	Saimnieciski visizdevīgākā piedāvājuma noteikšanas kārtība
8.pielikums	Piedāvājuma nodrošinājuma forma
9.pielikums	Līguma projekts

1. pielikums

Atklāta konkursa „Speciālā aprīkojuma iegāde un uzstādīšana elektromontieru mācību darbnīcā un kabinetā” nolikumam, identifikācijas Nr. 1AVS 2011/2 ERAF

1.pielikums – TEHNISKĀ SPECIFIKĀCIJA

Iepirkums ir sadalīts divās daļās:

1.daļa – Elektromontieru iekārtas, laboratorijas ierīces, rokas elektroinstrumenti, komplekti laboratorijas darbiem.

2.daļa – Specializētie skolēnu un skolotāja darba galdi ar elektroinstalāciju un drošības sistēmu.

N.p.k.	Nosaukums	Minimālās prasības	Atbilstība
1.daļa – Elektromontieru iekārtas, laboratorijas ierīces, rokas elektroinstrumenti, komplekti laboratorijas darbiem.			
1.	Skolotāja laboratorijas darba galds 1gab.	Skolotāja skrūvgalds ar atvilktnu bloku augstums 850 mm garums 2000 mm svars ne mazāk kā 160 kg celtspēja ne mazāk kā 1000 kg. 2 skapīši ar centrālaizslēgšanu ar iespēju hierarhisku trīs līmeņu aizslēgšanas sistēmu pieslēgšanai skapīša korpuss ar pulvera pārklājumu RAL7035 6 izvelkamas atvilktnes: 1 gab. ar augstumu 60 mm, 1 gab. ar augstumu 80 mm, 1 gab. ar augstumu 100 mm, 1 gab. ar augstumu 120 mm, 1gab. ar augstumu 160 mm, 1gab. ar augstumu 200 mm. 2 izvelkamas atvilktnes: 1 gab. ar augstumu 60 mm, 1 gab. ar augstumu 100 mm., 1 durvis ar augstumu 540 mm. izvelkamas atvilktnes: pulvera pārklājums RAL5005 atvilktnes celtspēja ne mazāk kā 100 kg atvilktnes lietderīga platība 490x520 mm. Balsts No lokšņu tērauda ar noliektām malām ar spraisliem, gaiši-pelēks ar pulvera pārklājumu RAL7035, augstums 800 mm. Galda virsma No dižskābarža multipleksa, ūdensdroša, ar Eluplana pārklāju, ar ABS-plastīta malu no visas puses, izmērs 2000x700x50 mm.	

		Skolēna darba vietu kontroles pulsts: jābūt iespējai kontrolēt elektrības padevi pie skolnieku galdiem. Galdā: 3 x rozete 220V/16A, 2 x 380V/16A, 1 x jaudas nodrošināšanas bloks ar iespējai ieslēgt (kontrolēt) skolnieku elektrības padevi (15 darbavietas)	
		Aprīkots ar aizsardzību pret pārslodzi.	
2.	Skolnieku laboratorijas galds 15gab.	Skolnieku laboratorijas skrūvgalds augstums 760 mm garums 1300 mm celtspēja ne mazāk kā 400 kg. Balsts No lokšņu tērauda ar noliektām malām ar spraisliem, gaiši-pelēks ar pulvera pārklājumu RAL7035, augstums 800 mm. Galda virsma No dižskābarža multipleksa, ūdensdroša, ar Eluplana pārklāju, ar ABS-plastīta malu no visas puses, izmērs 1300x700x50 mm. Virsmā iestrādāti 2 elektrības rozetes: 2x230V/16A	
3.	Stabilizēts barošanas avots 13gb.	Ieejas spriegums: 230 V +10%, -5% Izejas spriegums: 12V Izejas strāva: 5 A Izejas jauda: 70 W	
4.	Analogs voltmetrs AC 13gb.	Triecienu izturīgs korpuss Spoguļskala 4-mm drošības ligzdas Mēriš. diapazoni: 15 V, 150 V Skalas iedaļa: 0.5 V, 5 V Iekšēja pretestība: Taisngriezis Precizitāte: kl. 2.0	
5.	Analogs voltmetrs. 13gb.	Nemainīgais spriegums Triecienu izturīgs korpuss Spoguļskala 4-mm drošības ligzdas Mēriš. diapazoni: 3 V, 15 V, 300 V Skalas iedaļa: 0.1 V, 1 V, 10 V Iekšēja pretestība: 50 mV Precizitāte: kl. 2.0	
6.	Universāls ampermetrs 13gb.	Izturīgs plastmasas korpuss Ierīce ar kontrolzīmēm VDE / GS un CE. Bazes precizitāte ne mazāk 0,5%	

		Mērījuma veidi: Spriegums DC 0,1 mV – 1000 V Spriegums AC 0,1mV-750V Strāva DC 1mA-10A Strāva AC 1mA-10A Pretestība 0,1 Ω – 20 MΩ Frekvence 1 Hz – 20 MHz Kapacitāte 1 pF – 2 mF Temperatūra –20 °C – + 800 °C Akust. strāvas plūsmas tests 0 – 25 Ω	
		Sprieguma devējs	
		Pārsprieguma kategorija: CAT III 600 V CAT II 1000 V	
7.	Vattmets 6gb	DC strāvas mērījumi: 10 (± 1% + 1 cipars) + 10mA	
		AC strāvas mērījumi: 10 ± (1% + 1 cipars) (10mA, sprieguma kritums: 200 mV)	
		Līdzstrāvas sprieguma mērīšanai: 200 un 1000 V	
		Mainstrāvas sprieguma mērīšanai: 200 un 750 V	
		IM.Power (AC) 0 līdz 6000 W divās jomās (2,000 un 6.000 W). Precizitāte: ±1% + 1 cipars.	
		Pārslodzes aizsardzība 1.000 V AC un 1100 V DC	
8.	Regulējams autotransformators 4gb.	Ieejas spriegums/Izejas 230V/0-250V	
		1000kVA AC	
		Modelis TDGC2-1K vai analogs	
9.	Komplekts laboratorijas darbiem 6gb.	Studentu aprīkojuma komplekts 41 elektrības un magnētisma eksperimentu veikšanai	
		Izturīgā plastmasas kastē ar putas ieliktniem ar aprīkojuma aizsargiem un kopā ar caurspīdīgu vāku.	
		Komplektā CD ar eksperimentu instrukcijām.	

		<p>Saturs:</p> <p>1 Eksperimentu pievadu kompl.</p> <p>1 Stieņmagnēts, 65x16x5 mm apm.</p> <p>1 Pakava magnēts, ALNICO, plakans</p> <p>1 Rezistora plate</p> <p>1 Transformatora serde, 20x20 mm</p> <p>1 Pievilkšanas skrūve</p> <p>1 Spole, 200/400/600 tinumi</p> <p>1 Spole, 400/400/800 tinumi</p> <p>2 Strāvas zari (piesledz. komponenti)</p> <p>1 Potenciometrs, 100 Ω (piesledz. komponents)</p> <p>1 Slēdzis (piesledz. komponents)</p> <p>1 Kondensators, 4700 μF (piesledz. komponents)</p> <p>1 Kondensators, 10 μF (piesledz. komponents)</p> <p>1 Rezistors, 33 Ω (piesledz. komponents)</p> <p>1 Rezistors, 47 Ω (piesledz. komponents)</p> <p>1 Rezistors, 1 kΩ (piesledz. komponents)</p> <p>1 NTC-rezistors, 100 Ω (piesledz. komponents)</p> <p>2 Spuldzes ligzda, E10 (piesledz. komponenti)</p> <p>2 Spuldzes, E10, 7 V</p> <p>1 Glabš. kaste - 1 vītņu ar paplāksni kompl., 2 vītņu ieliktni, 2 vītņu tapas, 2 papīra saspraudes, 2 alumīnija elektrodi, pastāvīgs vads</p> <p>50 g dzelzs skaidas</p> <p>50 m hroma/niķeļa stieple, 0.2mm</p> <p>50 m dzelzs stieple, 0.2 mm</p> <p>1 tējas svece</p>	
--	--	---	--



N.p.k.	Nosaukums	Minimālās prasības	Atbilstība
2.daļa – Specializētie skolēnu un skolotāja darba galdi ar elektroinstalāciju un drošības sistēmu.			
1.	Skolnieku galds praktiskajam darbam 14gab.	Skolnieku vertikāls galds praktiskajam darbam ar atvilktni bloku augstums 2150 mm garums 940 mm dziļums 450 mm darba virsma: monolita kokskaidu plātne ar augstspiediena laminātu	

		<p>galda sastāv no 2 daļām, kuras ir kopā savienotas:</p> <ul style="list-style-type: none"> - galda pamatā skapītis (izmēri: 940x450x400 garums x dziļums x augstums (mm) ar 2 atvilktnēm un 2 plauktiem - vertikāla darbvirsma no lamināta (izmēri: 940x1750 garums x augstums (mm)) 	
		<p>gālds ir aprīkots ar elektrības paneli:</p> <ul style="list-style-type: none"> - automatiskais slēdzis C3P - 1 gab. - kontaktlīgzda v/a 380V 16A - 1 gab. - kontaktlīgzda 1-pole 230V 16A - 1 gab. - dienasgaismas lampa 21w - 1 gab. - slēdzis - 1 gab. 	
		<p>elektrības vādiem jābūt savienotiem ar skolotāju galdu, lai skolotājs varētu ieslēgt vai izslēgt elektrības padevi</p>	
2.	Skolotāja laboratorijas skrūvgalds 1gab.	<p>Skolotāja skrūvgalds ar atvilktnu bloku</p> <p>augstums 850 mm</p> <p>garums 2000 mm</p> <p>svars ne mazāk kā 165 kg</p> <p>celtspēja ne mazāk kā 1000 kg.</p> <p>2 skapīši ar centrālaizslēgšanu ar iespēju hierarhisku trīs līmeņu aizslēgšanas sistēmu pieslēgšanai</p> <p>skapīša korpuss ar pulvera pārklājumu RAL7035</p> <p>6 izvelkamas atvilktnes: 1 gab. ar augstumu 60 mm, 1 gab. ar augstumu 80 mm, 1 gab. ar augstumu 100 mm, 1 gab. ar augstumu 120 mm, 1gab. ar augstumu 160 mm, 1gab. ar augstumu 200 mm.</p> <p>2 izvelkamas atvilktnes: 1 gab. ar augstumu 60 mm, 1 gab. ar augstumu 100 mm.,</p> <p>1 durvis ar augstumu 540 mm.</p> <p>izvelkamas atvilktnes: pulvera pārklājums RAL5005</p> <p>atvilktnes celtspēja ne mazāk kā 100 kg</p> <p>atvilktnes lietderīga platība 490x520 mm.</p> <p>Balsts</p> <p>No lokšņu tērauda ar noliektām malām ar spraisliem, gaiši-pelēks ar pulvera pārklājumu RAL7035, augstums 800 mm.</p> <p>Galda virsma</p> <p>No dižskābarža multipleksa, ugunsdroša, ugunsdroša, ar Eluplana pārklāju, ar ABS-plastīta malu no visas puses, izmērs 2000x700x50 mm.</p>	

		Skolēna darba vietu kontroles pulsts: jābūt iespējai kontrolēt elektrības padevi pie skolnieku galdiem. Galdā: 3 x rozete 220V/16A, 2 x 380V/16A, 1 x jaudas nodrošināšanas bloks ar iespējai ieslēgt (kontrolēt) skolnieku elektrības padevi (15 darbavietas)	
		Aprīkots ar aizsardzību pret pārslodzi.	
3.	Skolnieku darba galds ar 16 darba vietām 1gab.	Skolnieku darba moduļu galds ar atvilktnu bloku augstums 760 mm. garums 8000 mm. dziļums 1400 mm. 16 skapītši ar centrālaislēgšanu ar iespēju hierarhisku trīs līmeņu aizslēgšanas sistēmu pieslēgšanaj skapīša korpuss ar pulvera pārklājumu RAL7035 Pa 1 izvelkamas atvilktni: 1 gab. ar augstumu 140 mm. izvelkamas atvilktnes: pulvera pārklājums RAL5005 atvilktnes celjspēja ne mazāk kā 100 kg atvilktnes lietderīga platība ne mazāk kā 490x520 mm. Balsts No lokšņu tērauda ar noliektām malām ar spraisliem, ar pulvera pārklājumu RAL7035, augstums 800 mm. Galda virsma No dižskābarža multipleksa, ūdensdroša, ar Eluplana pārklāju, ar ABS-plastīta malu no visas puses, platums 50mm. Galds sadalīts ar. priekšpaneli, augstums 400mm. Virsmā iestrādātas 16 elektrības rozetes: 16x230V/16A	
4.	Izolācijas mērīšanas ierīce 2gb.	Aizmugurgaismojuma funkcija LIVE ķedes brīdinājuma signāllampa ar dzirdamo brīdinājumu Izolācijas Pretestība Pārbaudes spriegumi 250V, 500V, 1000V Mērīšanas diapazoni 100MΩ, 200MΩ, 400MΩ Vid.-skalā vērtības 1MΩ, 2MΩ, 4MΩ Precizitāte ±5% no norādītas vērtības Nepārtrauktības mērīšanas diapazoni 3Ω, 500Ω Precizitāte ±1.5% no skalas garuma	

		AC Sprieguma mērišanas diapazoni 0 līdz 600VAC Precizitāte ±5% no skalas garuma	
5.	Asinhronais dzinejs 12gb.	3-fāžu dzinejs	
		Ne vairāk ka 0,18kw	
		Ne vairāk ka 1500 apgr/min	
6.	Akumulatora skrūvgriezis 2gb.	Maksimālais griezes moments ne mazāk: 30/18 Nm	
		Svars ne vairāk 1,5 kg	
		Komplektā ne mazāk: 2x1,3Ah 12V akumulatori.	
		Komplektā konstrukcija, garums ne vairāk 192 mm	
		Urbuma diametrs ne mazāk Metāls: 10 mm / Koks: 25 mm	
7.	Akumulatora triecienurbjmašīna 2gb	Maksimālais griezes moments ne mazāk: 30/18 Nm	
		Svars ne vairāk 1,6 kg	
		Komplektā ne mazāk: 3x1,3Ah 12V akumulatori.	
		Komplektā konstrukcija : garums ne vairāk 214 mm	
		Urbuma diametrs ne mazāk Metāls: 10 mm / Betons: 8 mm / Koks: 25 mm	
		Apgriezienu skaits ne mazāk: I: 0-400 min-1 / II: 0-1300 min-1	
8.	Pagarinātājs spole 1gab.	Kabeļa spole 400 V / 250 V	
		Spole no cinkota lokšņu tērauda ar biezumu 1,25 mm, pilnīgi iezemēta	
		Aizsardzība no pārkarsuma un ūdens lāsēm.	
		Rokturis ērtai pārņemšanai, ergonomiskai transportēšanai.	
		Griezējrokturis ar gultņa balstu vieglai un ātrai sagriešanai.	
		Iebuvēta spraudņa fiksācijas ierīce.	
		Ātra spoles fiksācija ar aizssargāto tumbleru.	
		3-sadalāmā spraudlīdzda ar pašslēgšanas vākiem, ar aizsardzību no ūdens lāsēm, IPX4. Piemērota lietošanai telpās ar augstu mitrumu.	
		400 V CEE Ieejas spraudnis 16 A.	
		400 V CEE Izejas spraudlīdzda 16 A ar pašslēgšanas vāku.	
		Divas 250 V standartas ligzdas ar aizsargkontaktu un pašslēgšanas vāku.	
		Piemērotas lietošanai ārā un telpās ar augstu mitrumu.	

		Kabeļa tips: H07RN – F5G1,5 neoprēns	
		Nominālā jauda: 5,5 kW (16 A)	
9.	Triecienuurbjmašīna 2gb.	Jauda ne mazāk par 720 W	
		Divkārša – ‘tikai rotācijai’ vai ‘rotācijai ar triecienu’	
		Iebūvēts griezes momenta ierobežotājs pārstāj urbja rotāciju, ja saskaras ar armatūru;	
		Patrona ar atslēgu 13 mm	
		Urbuma diametrs ne mazāk: Betons: 20 mm Tērauds I: 13 mm Tērauds II: 8 mm Koks I: 40 mm Koks II: 25 mm	
		Triecienu biežums I: 0-24000 min-1 II: 0-58000 min-1	
		Apgriezienu skaits ne mazāk: I: 0-1200 min-1 II: 0-2900 min-1	
10.	Mācību stends: "Trīsfažu asinhronā elektrodzinēja reversa ieslēgšana" 7 gb.	Mācību stends: "Trīsfažu asinhronā elektrodzinēja reversa ieslēgšana" visi komplekta komponenti tiek izvietoti laminātā lamināta izmēri: augstums 1300 mm platums 850 mm vādi - monolītie, no vāra, slēptie penālā Komplektā: - magnētpalaidēji - 3 gab. (5.5W; 12A) - siltuma releja 9 -13 A - papildkontakti magnētpalaidējam - 3 gab. - elektriskais automāts uz 3 fāzēm (3FC 16) ar aizsargkarbu - pogu stacijas ar vienu un 2 pogām (uz reversēšanu) - kvēlspuldzes ar patroniem - 5 gab. - 3 fāžu elektrodzinējs (16W) - kabeļu instalācijas penāls 15*10mm, vai 30*10mm - keramiskie drošinātāji - 2 gab. - 3 fāžu diska skaitītājs (10 - 100A)	
		instalācijas shēma pielikumā Nr.A	
11.	Mācību stends: "Koridora un dzīvokļa	Mācību stends: "Koridora un dzīvokļa elektroinstalācija"	

	elektroinstalācija" 13 gb.	visi komplekta komponenti tiek izvietoti laminātā	
		lamināta izmēri ne vairāk ka: augstums 1300 mm platums 850 mm	
		vādi - monolītie, no vāra, slēptie penālā	
		Komplektā: - kvēlspuldzes - 8 gab. - rozetes ar iezemējumu - 2 gab. - iluminiscento lampu komplekts - elektriskais mājas zvans uz 220V - elektroniskais skaitītājs - rozetes - 2 gab. - vienfāžu automāts aizsargkarbu - slēdži 1, 2, 3 polusiem - pa 1 gab. - slēdži ar ieslēgšanas un izslēgšanas funkciju - 2 gab. - elektriskā zvanu poga - kabeļu instalācijas penāls 15*10mm	
		instalācijas shēma pielikumā Nr.B	
12.	Uzskaites sadale 1-f elektroinstalācijai	Izgatavota no lokšņa tērauda	
		Minimālie izmēri: 430*170*600mm (garums, dziļums, augstums)	
13.	Uzskaites sadale a 3-f elektroinstalācijai	Izgatavota no lokšņa tērauda	
		Minimālie izmēri: 300*200*600mm (garums, dziļums, augstums)	
14.	Elektorskatītāis	Fāžu skaits:3	
		Rādītājs: ciparu	
		Nominala frekvence: 50...50Hz	
		Nominālais spriegums: 230V	
		Bāzes (maksimālā) strāva 10A (60A)	

Instalācijas shēma pielikums Nr.A

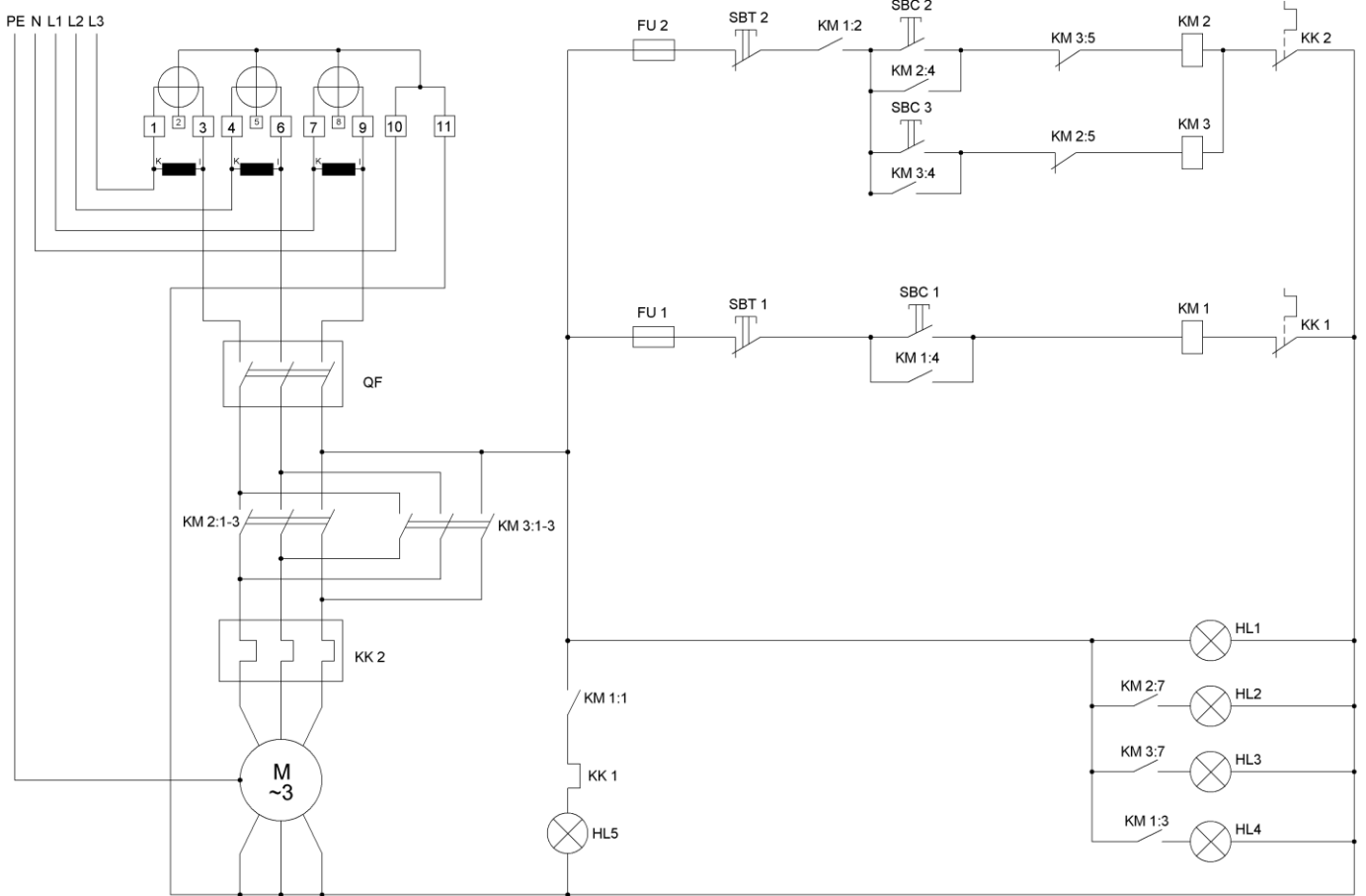

Instalācijas shēma pielikums Nr.B

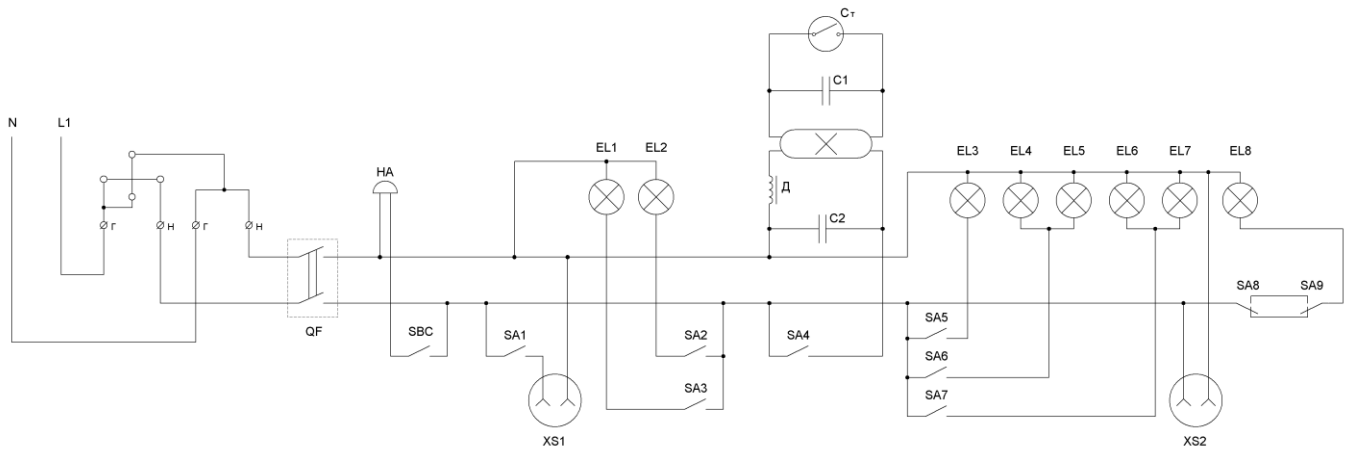

2. pielikums

Atklāta konkursa „Speciālā aprīkojuma iegāde un uzstādīšana elektromontieru mācību darbnīcā un kabinetā” nolikumam, identifikācijas Nr. 1AVS 2011/2 ERAF

Uz pretendenta veidlapas

Vieta

Datums

**Daugavpils 1. arodividusskolai
Mendeļejeva 1, Daugavpils, LV 5410**

2.pielikums – PIETEIKUMS DALĪBAI IEPIRKUMA PROCEDŪRĀ

[„nosaukums”]

[Iepirkuma identifikācijas Nr.]

[„daļas numurs un nosaukums”]

Pretendents _____ (turpmāk – Pretendents), tā _____ personā apliecina, ka:

1. Piekrīt atklāta konkursa Nolikuma noteikumiem ar visiem pielikumiem un garantē Nolikuma prasību izpildi. Konkursa Nolikums ir skaidrs un saprotams;
2. Piesakās piedalīties atklātā konkursā [„nosaukums” un identifikācijas numurs] [„daļas nosaukums un numurs”];
3. Uz Pretendentu [„nosaukums”] neattiecas Publisko iepirkumu likuma 39.panta nosacījumi, tajā skaitā 39.panta pirmās daļas noteikumi saistībā ar 39.panta trešās un ceturtās daļas noteikumiem, un nav tādu apstākļu, kuri Pretendentam liegtu piedalīties iepirkuma procedūrā saskaņā ar Publisko iepirkumu likuma prasībām;
4. Pretendenta saimnieciskā darbība nav apturēta vai pārtraukta;
5. Pretendentam, likumā noteiktajā kārtībā, nav konstatēti pretendenta profesionālās darbības pārkāpumi;
6. Atzīst sava piedāvājuma spēkā esamību līdz Nolikumā noteiktajam piedāvājuma derīguma termiņam (90 kalendārās dienas no piedāvājumu atvēršanas dienas), bet gadījumā, ja tiek atzīts par uzvarētāju – līdz attiecīgā līguma noslēgšanai;
7. Visas piedāvājumā sniegtās ziņas par pretendentu un piedāvāto preču piegādi ir patiesas;
8. Iesniegumam pievienotie dokumenti veido šo piedāvājumu;
9. Pretendents ir iepazinies ar līguma projektu un piekrīt tā nosacījumiem;
10. Pretendents apņemas (ja Pasūtītājs izvēlējies šo piedāvājumu) slēgt līgumu un pildīt visus līguma nosacījumus;
11. Pretendents apņemas gadījumā, ja Pasūtītājs izvēlēšies šo piedāvājumu iepirkuma līguma slēgšanai, 10 (desmit) dienu laikā no paziņojuma par līguma slēgšanu saņemšanas iesniegt bankas izsniegtu saistību nodrošinājumu 5% apmērā no līguma kopējās summas.
12. Pretendentam ir pietiekami finanšu un materiāltehniskie resursi piegādes izpildei.

Apliecinājums sagatavots atbilstoši atklāta konkursa Nolikuma prasībām un iesniegts kopā ar pretendenta piedāvājumu.

Pretendenta vadītāja paraksts:	
Vārds, uzvārds:	
Amats:	

Z.V

3. pielikums

Atklāta konkursa „Speciālā aprīkojuma iegāde un uzstādīšana elektromontieru mācību darbnīcā un kabinetā” nolikumam, identifikācijas Nr. 1AVS 2011/2 ERAF

Uz pretendenta veidlapas

Vieta

Datums

**Daugavpils 1. arodividusskolai
Mendeļjeva iela 1, Daugavpils, LV 5410**

3.pielikums – TEHNISKAIS PIEDĀVĀJUMS

Atklātam konkursam
[„Nosaukums”]
[Iepirkuma identifikācijas Nr.]
[„daļas numurs un nosaukums”]

1. Tehniskais piedāvājums atbilstoši tehniskajai specifikācijai:

Nr.p.k.	Prece (nosaukums)	Pretendenta tehniskais piedāvājums	Vienība	Piedāvātais vienību skaits	Piedāvātais garantijas termiņš (mēnešos)

2. Informācija par Pretendenta personālu, kas būs tieši iesaistīts piegādes īstenošanā:

Nr.p.k.	Uzdevumi, kuru izpildē darbinieks būs iesaistīts	Atbildīgā darbinieka Vārds, Uzvārds
1.	Uzstādīšana un nodošana ekspluatācijā	
2.	Pasūtītāja personāla apmācības (ja attiecināms)	
3.	Tehniskā apkope garantijas termiņa laikā	
4.	Bojājumu vai tehnisko kļūmju novēršana garantijas termiņa laikā	

3. Piegādes izpildes laika grafiks (no līguma noslēgšanas brīža līdz nodošanai ekspluatācijā):

Nr.p.k.	Veicamā darbība	Ilgums
1.	Piegāde (dienās no līguma noslēgšanas brīža)	... dienas
2.	Uzstādīšana un nodošana ekspluatācijā (dienās no piegādes brīža)	... dienas
	Izpildes ilgums (dienās) no līguma noslēgšanas brīža līdz nodošanai ekspluatācijā	... dienas

4. Pretendenta piedāvājums preču garantijas termiņa ilgumam, garantijas nosacījumiem, tehniskai apkopei un bojājumu vai tehnisku kļūmju novēršanai, personāla apmācībām un lietotāja instrukciju nodrošinājumam:

Nr.p.k.	Pasūtītāja prasības	Informācija par to, vai tiek nodrošināta Pasūtītāja prasību izpilde
1.	Garantijas termiņš (mēnešos no pieņemšanas nodošanas akta parakstīšanas brīža)	... mēneši
2.	Aprīkojuma bojājuma vai tehniskas kļūmes gadījumā, kas noticis garantijas periodā no Pasūtītāja neatkarīgu iemeslu dēļ un kura rezultātā aprīkojumu nav bijis iespējams izmantot, garantijas termiņš tiek pagarināts par šo dienu skaitu (tiek vai netiek nodrošināts)	Tiek nodrošināts/netiek nodrošināts (atstāt atbilstoši)
3.	Aprīkojuma neatgriezeniska bojājuma gadījumā garantijas termiņa laikā, kas noticis no Pasūtītāja neatkarīgu iemeslu dēļ (gadījums, kura rezultātā aprīkojumu nav iespējams atjaunot turpmākai izmantošanai, izņemot ārējo apstākļu ietekmē radušos neatgriezenisku bojājumu), aprīkojuma pilnīga nomaiņa (tiek vai netiek nodrošināts)	Tiek nodrošināts/netiek nodrošināts (atstāt atbilstoši)
4.	Aprīkojuma tehniskā apkope garantijas termiņa laikā: - tehniskā apkope tiek veikta atbilstoši ražotāja instrukcijai, bet ne retāk kā vienu reizi 12 mēnešu periodā; - tehnisko apkopi veic kvalificēts speciālists (tiek vai netiek nodrošināts)	Tiek nodrošināts/netiek nodrošināts (atstāt atbilstoši)
5.	Bojājumu vai tehnisko kļūmju novēršana: - atbildes laiks uz paziņojumu par aprīkojuma bojājumu vai kļūmi aprīkojuma darbībā (apstiprinājuma nosūtīšana par paziņojuma saņemšanu): ne ilgāk par 4 stundām pēc paziņojuma saņemšanas; - bojājuma vai tehniskās kļūmes novēršanas uzsākšanas laiks: ne ilgāk par 48 stundām pēc apstiprinājuma par paziņojuma saņemšanu nosūtīšanas; - bojājuma vai tehniskās kļūmes novēršanu veic kvalificēts speciālists (tiek vai netiek nodrošināts)	Tiek nodrošināts/netiek nodrošināts (atstāt atbilstoši)
6.	Pasūtītāja personāla apmācības (apmācību stundu skaits) (tiek vai netiek nodrošināts, ja attiecināms) . Jānorāda arī piedāvātais apmācību stundu skaits (atbilstoši katrai daļai).	Tiek nodrošināts/netiek nodrošināts, apmācību stundu skaits
7.	Aprīkojumam nodrošināta lietotāja instrukcija 2 drukātos eksemplāros un elektroniskā formātā latviešu un/vai angļu valodā (tiek vai netiek nodrošināts) . Jānorāda valoda un eksemplāru skaits.	... eksemplāri LV ... eksemplāri EN drukāti ... eksemplāri LV ... eksemplāri EN elektroniski

Pretendenta vadītāja paraksts:	
Vārds, uzvārds:	
Amats:	

Z.V.

4. pielikums

Atklāta konkursa „Speciālā aprīkojuma iegāde un uzstādīšana elektromontieru mācību darbnīcā un kabinetā” nolikumam, identifikācijas Nr. 1AVS 2011/2 ERAF

Uz pretendenta veidlapas

Vieta

Datums

**Daugavpils 1. arodvidusskolai
Mendeļejeva iela 1, Daugavpils, LV 5410**

4.pielikums – FINANŠU PIEDĀVĀJUMS

**Atklātam konkursam
[„Nosaukums”]
[Iepirkuma identifikācijas Nr.]
[„daļas numurs un nosaukums”]**

Finanšu piedāvājumā piedāvātajā cenā iekļautas visas preču vienības un ar to piegādi, uzstādīšanu, nodošanu ekspluatācijā, tehnisko apkopi, bojājumu vai tehnisku kļūmju novēršanu un Pasūtītāja personāla apmācībām (ja attiecināms) saistītās izmaksas. Visas cenas jānorāda latos, PVN jāizdala atsevišķi.

Nr. p.k.	Prece (nosaukums)	Vienība	Vienību skaits	Vienības cena LVL, bez PVN	Līgumcena LVL, bez PVN
1.					
2.					
3.					
4.					
5.					
	KOPĀ bez PVN				
	PVN (... %)				
	SUMMA KOPĀ:				

Summa vārdiem:

Pretendents apliecina, ka Finanšu piedāvājumā ir iekļautas visas ar preču, kas tiek iepirktas atklāta konkursa „Atklāta konkursa „Speciālā aprīkojuma iegāde un uzstādīšana elektromontieru mācību darbnīcā un kabinetā” nolikumam, identifikācijas Nr. _____ ERAF ietvaros, iegādi (piegādi, uzstādīšanu, nodošanu ekspluatācijā, tehnisko apkopi, bojājumu vai tehnisku kļūmju novēršanu un Pasūtītāja personāla apmācībām (ja attiecināms)) saistītās izmaksas.

Pretendenta vadītāja paraksts:	
Vārds, uzvārds:	
Amats:	
Bankas nosaukums un SWIFT:	
Norēķinu konta numurs:	
Kontaktpersonas tālrunis, fakss, e-pasts:	

Z.V.

5. pielikums

Atklāta konkursa „Speciālā aprīkojuma iegāde un uzstādīšana elektromontieru mācību darbnīcā un kabinetā” nolikumam, identifikācijas Nr. 1AVS 2011/2 ERAF

Uz pretendenta veidlapas

Vieta

Datums

**Daugavpils 1. arodvidusskolai
Mendeļejeva iela 1, Daugavpils, LV 5410**

5.pielikums - PRETENDENTA PIEREDZES APRAKSTS

Pretendenta veikto piegāžu kopā piegādāto preču uzstādīšanu, nodošanu ekspluatācijā, tehnisko apkopi, bojājumu vai tehnisku kļūmju novēršanu un Pasūtītāja personāla apmācībām saraksts atklātam konkursam

[„Atklāta konkursa nosaukums”]

[Iepirkuma identifikācijas Nr.]

[„daļas numurs un nosaukums”]

Nr. p.k.	Informācija par pasūtītāju, adrese, kontaktpersona, tālrunis, e-pasta adrese	Piegādātās preces un/vai preču grupas nosaukums	Piegādāto preču funkcionālais pielietojums	Ar piegādāto preču uzstādīšanu, nodošanu ekspluatācijā, tehnisko apkopi, bojājumu vai tehnisku kļūmju novēršanu un Pasūtītāja personāla apmācībām saistītais apraksts	Līguma izpildes periods (no gggg.mm.– līdz gggg.mm.)

Papildus aprakstam Pretendentam ir jāiesniedz vismaz 1 (viena) atsauksme no institūcijas, kuras vajadzībām Pretendents pēdējo 3 (trīs) gadu laikā ir piegādājis iepirkuma priekšmeta daļai līdzvērtīgas preces un ir veicis šo preču piegādi, uzstādīšanu, nodošanu ekspluatācijā, tehnisko apkopi un bojājumu vai tehnisko kļūmju novēršanu un Pasūtītāja personāla apmācības (ja attiecināms) - veicis kompleksu piegādi.

Pretendenta vadītāja paraksts:	
Vārds, uzvārds:	
Amats:	

Z.V.

6. pielikums

Atklāta konkursa „Speciālā aprīkojuma iegāde un uzstādīšana elektromontieru mācību darbnīcā un kabinetā” nolikumam, identifikācijas Nr. 1AVS 2011/2 ERAF

6.pielikums – IESAISTĪTĀ VADOŠĀ PERSONĀLA PIEREDZES APRAKSTS (CV)**Vārds, uzvārds:****Uzdevumi piegādes izpildē:****Kontaktinformācija:****Tālruna numurs:****E-pasta adrese:****Galvenā kvalifikācija:**

Jānorāda kvalifikācija un pieredze, kas atbilst veicamajam darbam un sniedz skaidru priekšstatu par speciālista kompetences jomām.

Izglītība:

Laika periods (no mm.gg. līdz mm.gg.)	Izglītības iestādes nosaukums	Iegūtais grāds, kvalifikācija, specialitāte

Papildus izglītība:

Papildus izglītības pasākumi (apmācības, kursi, semināri, u.c.), kuru beigšanu apliecina apliecība, sertifikāts vai cits līdzvērtīgs dokuments, un kas apliecina piedāvātā speciālista kvalifikāciju atbilstoši nolikumā noteiktajām prasībām.

Laika periods (no mm.gg. līdz mm.gg.)	Iestādes nosaukums	Apmācību, kursu un semināru nosaukums, apliecības, sertifikāta Nr.

Pieredze:

Informācija par profesionālo pieredzi, kas ietver darba pieredzi un projektu pieredzi saistībā ar veicamo darbu vai darba daļu, norādot laika periodu, darba vietu / projektu nosaukumus, veiktos pienākumus un sasniegtos rezultātus.

Laika periods (no mm.gg. līdz mm.gg.)	Darba vietas vai projekta nosaukums, kontaktinformācija	Veiktie pienākumi, sasniegtie rezultāti

Valodu prasmes:

Katrai valodai norāda zināšanu līmeni: teicami, ļoti labi, labi, viduvēji vai vāji.

Valoda	Zināšanu līmenis

Citas kompetences, prasmes un iemaņas:

Nosaukt.

Apliecinājums:

Es, apakšā parakstījies (-usies):

- apliecinu, ka šī informācija pareizi raksturo mani, manu kvalifikāciju un pieredzi,
- piekrītu manu personas datu izmantošanai iepirkuma procedūrā „Atklāta konkursa „Speciālā aprīkojuma iegāde un uzstādīšana elektromontieru mācību darbnīcā un kabinetā” nolikumam, identifikācijas Nr. _____ ERAF;
- apliecinu, ka apņemos piedalīties līguma izpildē, gadījumā, ja Pretendentam (*nosaukums*) iepirkuma procedūras rezultātā tiks piešķirtas tiesības slēgt iepirkuma līgumu;
- pievienoju sekojošu dokumentu apliecinātas kopijas:
 - (*dokumenta nosaukums, apliecināta kopija*);
 - (*dokumenta nosaukums, apliecināta kopija*);
 - (*dokumenta nosaukums, apliecināta kopija*);
 - *papildināt pēc vajadzības.*

Vārds, uzvārds:	
Paraksts:	
Datums:	

7.pielikums

Atklāta konkursa „Speciālā aprīkojuma iegāde un uzstādīšana elektromontieru mācību darbnīcā un kabinetā” nolikumam, identifikācijas Nr. 1AVS 2011/2 ERAF

7.pielikums - SAIMNIECISKI VISIZDEVĪGĀKĀ PIEDĀVĀJUMA NOTEIKŠANAS KĀRTĪBA

Iepirkumu komisija nosaka saimnieciski visizdevīgāko piedāvājumu un Pretendentu, kura piedāvājums tiek atzīts par saimnieciski visizdevīgāko, atzīst par uzvarētāju.

Saimnieciski visizdevīgākais piedāvājums tiek noteikts, salīdzinot aprēķinātos punktus katram piedāvājumam atsevišķi par šādiem kritērijiem:

1. Vērtēšanas kritēriju tabula:

Nr.	Vērtēšanas kritērijs	Maksimālais punktu skaits
1.	Piedāvājuma cena LVL bez PVN (Cn)	60 punkti
2.	Kopējais izpildes ilgums (dienās) no līguma noslēgšanas brīža līdz nodošanai ekspluatācijā (ne īsāks par 30 dienām) (Tn)	20 punkti
3.	Garantijas termiņš (mēnešos no pieņemšanas nodošanas akta parakstīšanas brīža) (robežās no katrai daļai noteiktā minimālā mēnešu skaita līdz 48 mēnešiem) (G)	20 punkti
	KOPĀ	100 punkti

2. Punktu piešķiršanas metodoloģija:

2.1. Cena tiek vērtēta, pamatojoties uz Pretendenta Finanšu piedāvājumā ietverto informāciju. Punktus aprēķina, izmantojot šādu formulu:

$$C_n = [\text{cenas ģpatsvars}] \times (F_{\min}/F), \text{ kur}$$

C_n – cenas novērtējuma rezultāts;

[Cenas ģpatsvars] – cenai noteiktais maksimālais iespējamais punktu skaits;

F_{\min} – lētākā piedāvātā lģgumcena;

F – vērtējamā piedāvājuma lģgumcena.

Pretendents, kuram ir viszemākā piedāvājuma cena, saņem max 60 punktus, bet pārējie proporcionāli mazāk.

2.2. Izpildes ilgums (dienās) no lģguma noslēgšanas brģža līdz nodošanai ekspluatācijā tiks vērtēts, pamatojoties uz Pretendenta Tehniskā piedāvājuma 3.punktā ietverto informāciju. Punktus aprēķina, izmantojot šādu formulu:

$$T_n = T_x / T_y \times P, \text{ kur}$$

T_n = iegūto punktu skaits

T_x ir ģsākais izpildes termiņš (dienās),

T_y ir vērtējamā piedāvājuma izpildes termiņš (dienās),

P ir maksimālais punktu skaits.

Pretendenta noteiktais kopējais izpildes ilgums tiek vērtēts dienās, t.i., piedāvājums ar vismazāko piedāvāto dienu skaitu saņem max 10 punktus, bet pārējie proporcionāli mazāk par termiņa pagarinājumu.

2.3. Garantijas ilgums (mēnešos no pieņemšanas nodošanas akta parakstīšanas brīža) tiks vērtēts, pamatojoties uz Pretendenta Tehniskā piedāvājuma 4.1.punktā ietverto informāciju. Punktus aprēķina, izmantojot šādu formulu:

$$G_n = G_y / G_x \times P,$$
 kur

G_n = iegūto punktu skaits

G_x ir garākais garantijas termiņš (mēnešos)

G_y ir vērtējamā piedāvājuma garantijas termiņš (mēnešos)

P ir maksimālais punktu skaits.

Pretendenta noteiktā garantija tiek vērtēta mēnešos, t.i., pretendents, kurš piedāvā vislielāko garantijas laiku, saņem max 10 punktus, bet pārējie proporcionāli mazāk.

2.5. Kopējais punktu skaits katram piedāvājumam tiks noteikts, izmantojot šādu formulu:

$$R = C_n + T_n + G_n,$$
 kur:

R – piedāvājuma gala novērtējums (punktos);

C_n – cenas novērtējuma rezultāts;

T_n – izpildes ilgums;

G_n – garantijas termiņš.

3. Maksimālais punktu skaits ir 100. Par saimnieciski visizdevīgāko piedāvājumu Iepirkumu komisija atzīs piedāvājumu, kurš iegūs visaugstāko galīgo vērtējumu (punktu skaitu).
4. Novērtēšanā tiks izmantota Pretendenta piedāvājumā ietvertā informācija, kas tiks novērtēta, iepirkuma komisijas locekļiem to vērtējot individuāli. Pretendenta piedāvājuma kvalitātes punkti tiek noteikti kā vidējais aritmētiskais no visiem iepirkuma komisijas locekļu vērtējumos norādītajiem piedāvājuma kvalitātes vērtēšanas punktiem. Iepirkuma komisijas locekļi, individuāli vērtējot, pamato savu lēmumu, kur tas ir nepieciešams.
5. Pretendents, kurš attiecīgajā kritērijā ir labākais, saņem maksimālo punktu skaitu, bet pārējie pretendenti saņems proporcionāli mazāk punktu.

8.pielikums

Atklāta konkursa „Speciālā aprīkojuma iegāde un uzstādīšana elektromontieru mācību darbnīcā un kabinetā” nolikumam, identifikācijas Nr. 1AVS 2011/2 ERAF

8.pielikums - PIEDĀVĀJUMA NODROŠINĀJUMA FORMA

**Piedāvājuma nodrošinājums Nr. [numurs]
[„Atklāta konkursa nosaukums”] daļai
[Iepirkuma identifikācijas Nr.]**

1. [Pasūtītāja nosaukums, kam nodrošinājums adresēts]

Adrese: [Pasūtītāja adrese]

2. Ievērojot to, ka [pretendenta nosaukums, reģ. Nr. un adrese] (turpmāk - Pretendents) ir iesniedzis savu piedāvājumu atklātā konkursā [„Konkursa nosaukums”, identifikācijas numurs, daļas numurs un nosaukums] (turpmāk - Piedāvājums), mēs [bankas nosaukums un adrese] (turpmāk - Banka), apņemas nodrošināt ar Bankas galvojumu Pretendenta saistības [pasūtītāja nosaukums (kam)] (turpmāk - Pasūtītājs) [LVL _____] apmērā, tajā skaitā: ... daļai [LVL _____] apmērā (papildināt ar nepieciešamo daļu skaitu).

(Gadījumā, ja Pretendents iesniedz piedāvājumus par vairākām daļām, tas var iesniegt vienu piedāvājuma nodrošinājumu, kurā norādīts kopējais piedāvājuma nodrošinājuma apmērs un katras iepirkuma daļas apmērs, vai iesniegt atsevišķu piedāvājuma nodrošinājumu par katru daļu).

3. Piedāvājuma nodrošinājums (neatsaucama piedāvājuma nodrošinājuma garantija) saskaņā ar šo dokumentu ir saistošs Bankai, tās tiesību pārņēmējiem un pēctečiem.

4. Šo saistību nosacījumi:

Piedāvājuma nodrošinājums ir spēkā un Banka izmaksā Pasūtītājam piedāvājuma nodrošinājuma summu, ja Pretendents:

4.1. atsauc savu piedāvājumu pēc piedāvājumu atvēršanas vai

4.2. atsakās slēgt iepirkuma līgumu vai

4.3. izraudzītais pretendents nav iesniedzis pasūtītājam līguma nodrošinājumu saskaņā ar līguma noteikumiem.

5. Banka apņemas samaksāt Pasūtītājam pēc tā pirmā rakstiskā pieprasījuma, bez nepieciešamības pamatot savu prasību, jebkuru summu, kas nepārsniedz piedāvājuma nodrošinājuma 2. punktā norādīto summu, ar noteikumu, ka savā pieprasījumā Pasūtītājs norāda, ka viņa pieprasītā summa ir jānomaksā viena vai divu piedāvājuma nodrošinājuma 4.1, 4.2 vai 4.3 punktos norādīto nosacījumu dēļ. Pieprasītā summa tiek pārskaitīta uz Pasūtītāja norādīto bankas kontu 5 (piecu) dienu laikā pēc Pasūtītāja pieprasījuma saņemšanas.

6. Šis piedāvājuma nodrošinājums ir spēkā **deviņdesmit dienas** (ieskaitot) pēc piedāvājumu iesniegšanas termiņa beigām. Jebkurš pieprasījums šīs garantijas ietvaros ir jāiesniedz Bankai ne vēlāk kā minētajā termiņā. Galvojums zaudē savu spēku pirms termiņa, ja galvojuma oriģināls tiek atgriezts Bankai vai ja Pasūtītājs rakstveidā paziņojis Bankai par Pretendenta saistības pienācīgu izpildi.

[vieta, datums]

Bankas vārdā:

[amats, vārds, uzvārds, paraksts]

z. v.

9.pielikums

Atklāta konkursa „Speciālā aprīkojuma iegāde un uzstādīšana elektromontieru mācību darbnīcā un kabinetā” nolikumam, identifikācijas Nr. 1AVS 2011/2 ERAF



9.pielikums - LĪGUMA PROJEKTS

IEPIRKUMA LĪGUMS Nr. _____

ERAF līdzfinansētā projekta

„Mācību aprīkojuma modernizācija un infrastruktūras uzlabošana Daugavpils 1. arodvidusskolā” 25.08.2010. Vienošanās Nr. 2010/0152/3DP/3.1.1.1.0/10/IPIA/VIAA/044, iepirkuma procedūras atklāta konkursa „Speciālā aprīkojuma iegāde un uzstādīšana elektromontieru mācību darbnīcā un kabinetā”, identifikācijas Nr. 1AVS 2011/2 ERAF, ietvaros

Daugavpilī,

20__gada _____

Daugavpils 1. arodvidusskola, reģ. Nr. _____ tās _____ personā, kura rīkojas, pamatojoties uz _____, turpmāk tekstā PASŪTĪTĀJS, no vienas puses, un

_____, reģ. Nr. _____, tās _____ personā, kurš rīkojas uz _____ pamata, turpmāk tekstā IZPILDĪTĀJS, no otras puses, abi kopā turpmāk tekstā saukti PUSES,

pamatojoties uz Daugavpils 1. Arodvidusskolas iepirkumu komisijas 2011.gada _____ - lēmumu par piegādātāja izvēli iepirkuma procedūras, identifikācijas Nr. _____ ERAF, „Speciālā aprīkojuma iegāde un uzstādīšana elektromontieru mācību darbnīcā un kabinetā”, ____ daļas ietvaros, kas tika īstenots saskaņā ar Publisko iepirkumu likumā noteikto kārtību, noslēdz šo līgumu (turpmāk tekstā – LĪGUMS) par preču piegādi Daugavpils 1. arodvidusskolai Eiropas Reģionālās attīstības fonda līdzfinansētā projekta „Mācību aprīkojuma modernizācija un infrastruktūras uzlabošana Daugavpils 1. arodvidusskolā”, par kura īstenošanu 2010.gada 25.augustā ir parakstīta Vienošanās Nr. 2010/0152/3DP/3.1.1.1.0/10/IPIA/VIAA/044 (turpmāk tekstā – VIENOŠANĀS) starp Daugavpils 1. arodvidusskolu un Valsts izglītības attīstības aģentūru.

1. LĪGUMA PRIEKŠMETS

- 1.1. PASŪTĪTĀJS uzdod un IZPILDĪTĀJS apņemas piegādāt preces: _____ Daugavpils 1. arodvidusskolas vajadzībām (turpmāk tekstā - Preces) saskaņā ar IZPILDĪTĀJA iesniegto piedāvājumu LĪGUMA 1.pielikumā, kas ir LĪGUMA neatņemama sastāvdaļa.
Preču piegāde ietver arī preču uzstādīšanu, nodošanu ekspluatācijā, garantiju, Pasūtītāja darbinieku apmācību, tehnisko apkopi un bojājumu un tehnisko kļūmju novēršanu, kas tiek veikts saskaņā ar IZPILDĪTĀJA tehnisko piedāvājumu.
- 1.2. IZPILDĪTĀJS piegādā Preces Daugavpilī. IZPILDĪTĀJS vismaz 15 (piecpadsmit) dienas pirms faktiskās piegādes saskaņo ar PASŪTĪTĀJU konkrēto piegādes adresi.
- 1.3. IZPILDĪTĀJS, papildus uzņemtajām saistībām uzņemas atbildību par riskiem, kas var iestāties LĪGUMA izpildes laikā. Riska nodrošināšanai IZPILDĪTĀJS iesniedz bankas izsniegtu saistību nodrošinājumu, kas tiek pievienots LĪGUMA 2.pielikumā un ir LĪGUMA neatņemama sastāvdaļa.

2. LĪGUMA IZPILDES TERMIŅŠ

2.1. LĪGUMS ir spēkā no brīža, kad to ir parakstījušas abas PUSES, līdz brīdim, kad PUSES ir izpildījušas ar šo LĪGUMU uzņemtās saistības pilnā apmērā, _____ dienu laikā *(tiks norādīts atbilstoši izvēlētajā Pretendenta piedāvājumā noteiktajam izpildes termiņam)*.

3. PASŪTĪTĀJA TIESĪBAS UN PIENĀKUMI

- 3.1. PASŪTĪTĀJS apņemas veikt samaksu šī LĪGUMA 5.sadaļā noteiktajā kārtībā.
- 3.2. PASŪTĪTĀJS apņemas savlaicīgi veikt IZPILDĪTĀJA piegādāto un uzstādīto Preču pieņemšanu. PASŪTĪTĀJS pieņem IZPILDĪTĀJA piegādātās Preces ar pieņemšanas - nodošanas aktu.
- 3.3. PASŪTĪTĀJS apņemas izmantot Preces atbilstoši to ekspluatācijas noteikumu prasībām.
- 3.4. PASŪTĪTĀJS apņemas savlaicīgi sniegt informāciju IZPILDĪTĀJAM Preču piegādes un uzstādīšanas veikšanai: saskaņot piegādes adresi, laiku, informēt par stāvu, telpas numuru.
- 3.5. PASŪTĪTĀJAM ir tiesības par saviem līdzekļiem veikt kontroli par LĪGUMA izpildi, pieaicinot speciālistus un ekspertus.
- 3.6. PASŪTĪTĀJS ir tiesīgs izbeigt šo LĪGUMU pēc savas iniciatīvas vienpersoniski, ja IZPILDĪTĀJS atkārtoti, pēc PASŪTĪTĀJA rakstiska brīdinājuma, nav pildījis LĪGUMA saistības norādītajos termiņos un apjomos.
- 3.7. PASŪTĪTĀJS nozīmē savu pilnvaroto kontaktpersonu _____, tālr. _____, e-pasts: _____, un _____, tālr. _____, e-pasts: _____.

4. IZPILDĪTĀJA TIESĪBAS UN PIENĀKUMI

- 4.1. IZPILDĪTĀJS apņemas veikt Preču piegādi saskaņā ar LĪGUMA 1.pielikumā pievienoto piedāvājumu. IZPILDĪTĀJS nodrošina, ka Preces atbilst PASŪTĪTĀJA noteiktajām kvantitātes un kvalitātes prasībām un spēkā esošo normatīvo aktu prasībām.
- 4.2. IZPILDĪTĀJS apņemas nodrošināt Preču garantijas saistību izpildi no Preču pieņemšanas nodošanas akta parakstīšanas dienas līdz garantijas termiņa izbeigšanās dienai.
- 4.3. IZPILDĪTĀJS apņemas pagarināt to Preču garantijas termiņu, kurām garantijas termiņa laikā ir radušies bojājumi vai tehniskas kļūmes no PASŪTĪTĀJA neatkarīgu iemeslu dēļ. Garantijas termiņš tiek pagarināts par to dienu skaitu, kurās bojājuma vai tehniskas kļūmes iestāšanās un novēršanas rezultātā konkrēto Preci vai Preces nav bijis iespējams izmantot.
- 4.4. IZPILDĪTĀJS apņemas garantijas termiņa laikā nodrošināt jebkādu bojājumu vai tehnisko kļūmju, kas notikuši no Pasūtītāja neatkarīgu iemeslu dēļ un kuru rezultātā kādu no Precēm nav bijis iespējams izmantot, novēršanu.
- 4.5. IZPILDĪTĀJS apņemas garantijas laikā nodrošināt regulāru Preču tehnisko apkopi atbilstoši ražotāja noteiktajām tehniskās apkopes prasībām un atbilstoši savam iesniegtajam piedāvājumam, kas ir pievienots šim LĪGUMAM un ir tā neatņemama sastāvdaļa.
- 4.6. IZPILDĪTĀJS apņemas Preces vai vairāku Preču neatgriezeniska bojājuma gadījumā garantijas termiņa laikā, kas noticis no Pasūtītāja neatkarīgu iemeslu dēļ (gadījums, kura rezultātā Preci nav iespējams atjaunot turpmākai izmantošanai, izņemot ārējo apstākļu ietekmē radušos neatgriezenisku bojājumu), visu neatgriezeniski bojāto Preču pilnīgu nomaiņu pret jaunām, līdzvērtīgām Precēm.
- 4.7. IZPILDĪTĀJS, veicot piegādi, apņemas ievērot ražotāja un normatīvo aktu noteiktās Preču transportēšanas, uzstādīšanas un nodošanas ekspluatācijā prasības.
- 4.8. IZPILDĪTĀJS, veicot piegādi, apņemas nodrošināt Preču iepakojuma utilizāciju videi draudzīgā veidā par saviem līdzekļiem.
- 4.9. IZPILDĪTĀJS apņemas neizpaust LĪGUMA izpildes gaitā iegūto informāciju trešajām personām, kā arī ievērot normatīvo aktu prasības attiecībā uz komercnoslēpumu, fizisko personu datu aizsardzību un ierobežotas pieejamības informāciju.
- 4.10. Ar šī LĪGUMA parakstīšanu IZPILDĪTĀJS apliecina, ka izprot LĪGUMA noteikumus un atzīst tos par saistošiem un izpildāmiem. IZPILDĪTĀJS apliecina, ka viņa rīcībā ir nepieciešamie speciālisti un materiālie resursi, kas nepieciešami savlaicīgai un kvalitatīvai šajā LĪGUMĀ un tā pielikumos noteikto pienākumu un saistību izpildei.

- 4.11. IZPILDĪTĀJS nodod Preces PASŪTĪTĀJAM ar pieņemšanas - nodošanas aktu, uz kura pamata IZPILDĪTĀJS izraksta un iesniedz PASŪTĪTĀJAM preču pavadzīmi-rēķinu, kurā ir norādīti ERAF līdzfinansētā projekta rekvizīti.
- 4.12. IZPILDĪTĀJS nozīmē par LĪGUMĀ noteikto saistību izpildi atbildīgo personu (turpmāk – IZPILDĪTĀJA kontaktpersona), tālruna Nr.:, e-pasts:

5. LĪGUMA CENA UN NORĒĶINU KĀRTĪBA

5.1. LĪGUMA summa:

5.1.1. bez PVN ir Ls ____ (_____ lati un ____ santīmi);

5.1.2. PVN ... % ir Ls ____ (_____ lati un __ santīmi);

5.1.3. LĪGUMA summa kopā ar PVN sastāda Ls ____ (_____ latu 00 santīmu).

5.2. LĪGUMA kopējā summa ietver: Preču cenu; Preču piegādes izdevumus līdz Pasūtītāja piegādes adresei, (t.sk. transporta, krāvēju, kā arī citas izmaksas, kas attiecas uz Preču fizisku nogādāšanu uzstādīšanas vietā); uzstādīšanas izmaksas; Pasūtītāja personāla apmācību izmaksas; Preču garantijas termiņa saistību izpildes izmaksas, tajā skaitā arī tehniskās apkopes izmaksas, jebkurus citus izdevumus, kas IZPILDĪTĀJAM radušies saistībā ar LĪGUMA saistību izpildi.

5.3. PASŪTĪTĀJS veic samaksu, pārskaitot attiecīgo naudas summu uz IZPILDĪTĀJA norādīto bankas kontu, šādā kārtībā:

5.3.1. Avansa maksājumu līdz 20 % apmērā bez PVN - Ls (..... lati ...santīmi) un PVN ... % Ls (..... lati ...santīmi), PASŪTĪTĀJS pārskaita IZPILDĪTĀJAM 90 (deviņdesmit) darba dienu laikā no LĪGUMA parakstīšanas un pareizi noformēta avansa maksājuma rēķina no IZPILDĪTĀJA saņemšanas brīža. Par avansa maksājuma rēķina saņemšanas brīdi tiek uzskatīts datums, kad PASŪTĪTĀJS ir saņēmis pareizi noformētu avansa maksājuma rēķina oriģinālu.

5.3.2. Gala maksājumu atlikušās LĪGUMA summas apmērā bez PVN - Ls (..... lati ...santīmi) un PVN ...% Ls (..... lati ...santīmi), PASŪTĪTĀJS pārskaita IZPILDĪTĀJAM 90 (deviņdesmit) darba dienu laikā pēc preču pieņemšanas - nodošanas akta parakstīšanas un preču pavadzīmes – rēķina apstiprināšanas.

5.4. Gadījumā, ja PASŪTĪTĀJS, saskaņā ar šī LĪGUMA 9.punkta nosacījumiem, ir aprēķinājis un pieprasījis IZPILDĪTĀJAM kavējuma maksu, bet IZPILDĪTĀJS šo maksu nav apmaksājis līdz pieņemšanas – nodošanas akta parakstīšanai un rēķina par veikto piegādi izrakstīšanai, PASŪTĪTĀJAM ir tiesības ieturēt no norēķina summas aprēķināto kavējuma maksu līdz brīdim, kad IZPILDĪTĀJS ir pārskaitījis aprēķināto kavējuma maksu uz PASŪTĪTĀJA norādīto bankas kontu.

6. PREČU PIENĒMŠANAS KĀRTĪBA

6.1. LĪGUMA 1.1.punktā un IZPILDĪTĀJA tehniskajā piedāvājumā nosauktās Preces tiek uzskatītas par piegādātām datumā, kad PASŪTĪTĀJS un IZPILDĪTĀJS ir parakstījuši Preču pieņemšanas-nodošanas aktu, kas tiek parakstīts kā viens dokuments par visu piegādājamo Preču kopumu.

6.2. PASŪTĪTĀJS, pieņemot Preces, ir tiesīgs pārbaudīt to kvalitāti un atbilstību Līguma nosacījumiem. Ja Preces neatbilst šī LĪGUMA prasībām un nosacījumiem, Pasūtītājs var atteikties parakstīt preču pieņemšanas - nodošanas aktu un ir tiesīgs nepieņemt un neapmaksāt Preces. Šādā gadījumā Pasūtītājs rakstiski 5 (piecu) darba dienu laikā no preču pieņemšanas - nodošanas akta saņemšanas dienas informē IZPILDĪTĀJU par atteikuma iemesliem un norāda termiņu, līdz kuram IZPILDĪTĀJAM ir jānodrošina LĪGUMA saistību izpilde par saviem līdzekļiem. Atteikums parakstīt pieņemšanas – nodošanas aktu neatbrīvo PUSES no noslēgtā LĪGUMA saistību izpildes.

6.3. IZPILDĪTĀJS ir atbildīgs par piegādājamo Preču pilnīgas vai daļējas bojāejas vai bojāšanās risku līdz to nodošanai Pasūtītājam.

7. GARANTIJAS

7.1. IZPILDĪTĀJS uzņemas atbildību par zaudējumiem, kuri nodarīti PASŪTĪTĀJAM un trešajām personām sakarā ar šī LĪGUMA noteikumu pārkāpumu, ja IZPILDĪTĀJS tajos vainojams.

8. NĒPĀRVARAMĀ VARA

- 8.1. Neviena no PUSĒM nav atbildīga par savu saistību neizpildi, ja tā radusies nepārvaramas varas vai ārkārtēju apstākļu dēļ, kurus PUSES nevarēja paredzēt un novērst. Pie tādiem apstākļiem pieskaitāmi: dabas katastrofas, ugunsgrēki, karadarbība, masu nekārtības, dumpji, tautas nemieri, enerģētikas kompleksa vai sakaru nozares darbinieku streiki, telefona sakaru trūkums, elektroenerģijas trūkums, vienai no PUSĒM – telefona vai kabeļu avārijas, kā arī jebkuri citi apstākļi, kas nav pakļauti PUŠU saprātīgai kontrolei. LĪGUMA izpildi atliek līdz iepriekš minēto apstākļu darbības beigām uz laiku līdz 2 (diviem) mēnešiem.
- 8.2. PUSE, kurai kļuvis neiespējami izpildīt saistības 8.1. punktā minēto apstākļu dēļ, 10 (desmit) darba dienu laikā no šādu apstākļu iestāšanās brīža paziņo otrai PUSEI par šādu apstākļu rašanos vai izbeigšanos. Ja paziņojums nav izdarīts paredzētajā laikā, vainīgā PUSE zaudē tiesības atsaukties uz nepārvaramu varu.

9. KAVĒJUMA MAKSA UN ZAUDĒJUMU ATLĪDZINĀŠANA

- 9.1. Gadījumā, ja IZPILDĪTĀJS neiekļaujas LĪGUMĀ paredzētajā Preču piegādes izpildes termiņā, PASŪTĪTĀJAM ir tiesības aprēķināt un pieprasīt, bet IZPILDĪTĀJAM PASŪTĪTĀJA noteiktajā termiņā apmaksāt kavējuma maksu, kas tiek noteikta 0,1% apmērā no kopējās LĪGUMA summas par katru nokavēto dienu, bet nepārsniedzot 10% no kopējās līguma summas.
- 9.2. Kavējuma maksas rēķina saņemšana un apmaksa neatbrīvo IZPILDĪTĀJU no LĪGUMĀ atrunāto saistību izpildes.
- 9.3. Šī LĪGUMA 9.1.punktā noteiktais kavējuma maksas aprēķins nav piemērojams gadījumā, ja ir iestājušies nepārvaramas varas vai ārkārtēji apstākļi, kas ir atrunāti šī LĪGUMA 8.punktā.
- 9.4. IZPILDĪTĀJAM ir pienākums PASŪTĪTĀJAM atlīdzināt zaudējumus, kurus tas ar savu darbību vai bezdarbību ir nodarījis šī LĪGUMA ietvaros.
- 9.5. Gadījumā, ja PASŪTĪTĀJS nokavē šī līguma 5.3.1. un 5.3.2. punktus noteiktos maksājuma termiņus, tad PASŪTĪTĀJAM ir pienākums apmaksāt IZPILDĪTĀJAM kavējuma maksu, kas tiek noteikta 0,1% apmērā no neapmaksātās LĪGUMA summas par katru nokavēto dienu, bet nepārsniedzot 10% no kopējās līguma summas.

10. DOMSTARPĪBAS UN STRĪDI

- 10.1. Visus strīdus un domstarpības, kas varētu rasties šī LĪGUMA izpildes laikā, PUSES risinās savstarpēju pārrunu ceļā.
- 10.2. Strīdi un domstarpības, par kurām nav panākta vienošanās pārrunu ceļā, tiks izskatīti Latvijas Republikas likumos vai citos normatīvajos aktos noteiktajā kārtībā.
- 10.3. Parakstot šo LĪGUMU, PUSES apliecina, ka pildīs šī LĪGUMA noteikumus no LĪGUMA parakstīšanas brīža, un, ka šis LĪGUMS sastādīts un parakstīts bez spaidiem, maldības vai viltus. No šī LĪGUMA izrietošas tiesības izmantojamas un pienākumi pildāmi pēc labas gribas.
- 10.4. PUSES ar savu parakstu apliecina, ka PUSEI un PUSES pārstāvim ir visas pilnvaras un tiesības parakstīt šo LĪGUMU, ka PUSES pārstāvis ir izlasījis un pilnībā sapratis šī LĪGUMA noteikumus un nosacījumus, ka PUSES pārstāvim tie izskaidroti un pilnībā skaidri un saprotami, kā arī PUSES pārstāvis saņēmis šī LĪGUMA eksemplāru, un PUSE apņemas pienācīgi pildīt šajā LĪGUMĀ noteiktās saistības.

11. LĪGUMA SPĒKĀ ESAMĪBA

- 11.1. LĪGUMS stājas spēkā brīdī, kad to ir parakstījušas abas PUSES un ir spēkā līdz PUŠU līgumsaistību pienācīgai izpildei vai brīdim, kad LĪGUMS tiek izbeigts šajā LĪGUMĀ noteiktajā kārtībā.
- 11.2. LĪGUMU pirms termiņa var izbeigt PUSĒM savstarpēji rakstveidā par to vienojoties.

12. PĀRĒJIE NOSACĪJUMI

- 12.1. Paziņojumi, kas nosūtāmi saistībā ar šo LĪGUMU, var tikt nosūtīti pa pastu, faksu vai e-pastu uz Puses adresi, kas norādīta LĪGUMĀ, vai citu adresi, ko attiecīgā Puse paziņojusi otrai Pusei šajā LĪGUMĀ noteiktajā kārtībā.
- 12.2. Pa e-pastu nosūtīti paziņojumi tiks uzskatīti par saņemtiem to nosūtīšanas dienā (darba laikā), kur nosūtīšanu apliecina e-pasta izdruka ar norādītu nosūtīšanas laiku. Pa pastu nosūtīti paziņojumi tiks

- uzskatīti par saņemtiem 3. (trešajā) dienā pēc to nosūtīšanas, kur nosūtīšanu apliecina pasta kvīts par ierakstītās vēstules pieņemšanu.
- 12.3. Jebkurš LĪGUMA pielikums, kuru ir parakstījušas abas puses, ir uzskatāms par LĪGUMA neatņemamu sastāvdaļu. LĪGUMA 1.pielikumu un 2.pielikumu pievieno LĪGUMAM tādā formā un veidā, kādā tie tikuši iesniegti.
- 12.4. LĪGUMA pielikumi, grozījumi, papildinājumi stājas spēkā ar brīdi, kad tos ir parakstījušas abas PUSES, izņemot 1.pielikumu un 2.pielikumu, kas pievienoti LĪGUMAM tādā formā un veidā, kā tikuši iesniegti, ar nosacījumu, ka tie nav pretrunā ar LĪGUMA priekšmetu un VIENOŠANOS, un uzskatāmi par neatņemamu LĪGUMA sastāvdaļu.
- 12.5. Jebkuras izmaiņas PUŠU kontaktinformācijā un/vai rekvizītos tiek uzskatītas par savstarpēji saskaņotām, ja tās ir nosūtītas ierakstītā vēstulē pa pastu, kur nosūtīšanu apliecina pasta kvīts par ierakstītās vēstules pieņemšanu. Šajā gadījumā LĪGUMA pielikums netiek gatavots.
- 12.6. LĪGUMS sagatavots un parakstīts 2 (divos) eksemplāros uz 5 (piecām) lapām. Viens LĪGUMA eksemplārs glabājas pie PASŪTĪTĀJA, otrs pie IZPILDĪTĀJA, abiem LĪGUMA eksemplāriem ir vienāds juridiskais spēks.
- 12.7. Ar LĪGUMA izpildi un PAKALPOJUMA sniegšanu saistītajos dokumentos, aktos un rēķinos jānodrošina atbilstību vizuālās identitātes prasībām, jānorāda Projekta nosaukums, Vienošanās numurs, iepirkuma nosaukums un identifikācijas numurs, atsauce „Projektu līdzfinansē Eiropas Reģionālās attīstības fonds”, rēķinos, aktos - attiecīgais līguma punkts.
- 12.8. LĪGUMA pielikumi:
 1.pielikums: „IZPILDĪTĀJA iesniegtais piedāvājums”;
 2.pielikums: „Saistību nodrošinājums”;

13. PUŠU JURIDISKĀS ADRESES UN NORĒĶINU REKVIZĪTI

PASŪTĪTĀJS

Daugavpils 1. arodvidusskola
 Reģ.Nr. _____
 Mendeļejeva iela 1, Daugavpils, LV - 5410
 Valsts kase
 Kods TREL LV22
 Konts: _____

IZPILDĪTĀJS

 Reģ.Nr. _____

 Kods: _____
 Konts: _____

 Z.V.

 Z.V.